

KE-DBA-AUXW Deep Accessory for Standard Mounting Base Installation Sheet

EN DE ES FR IT NL PL PT SV

1

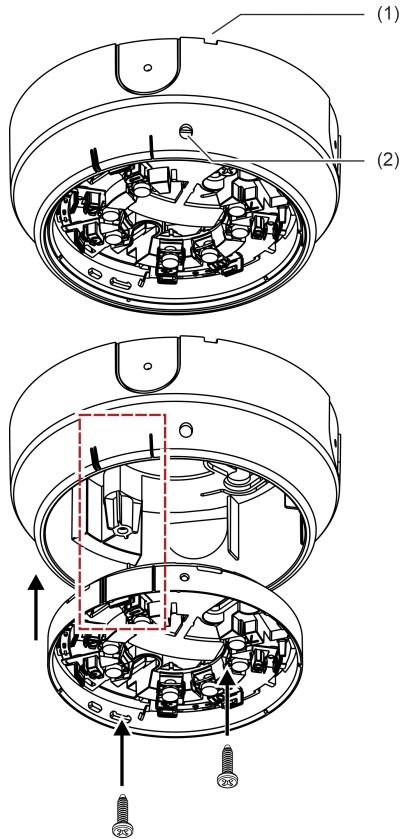

2

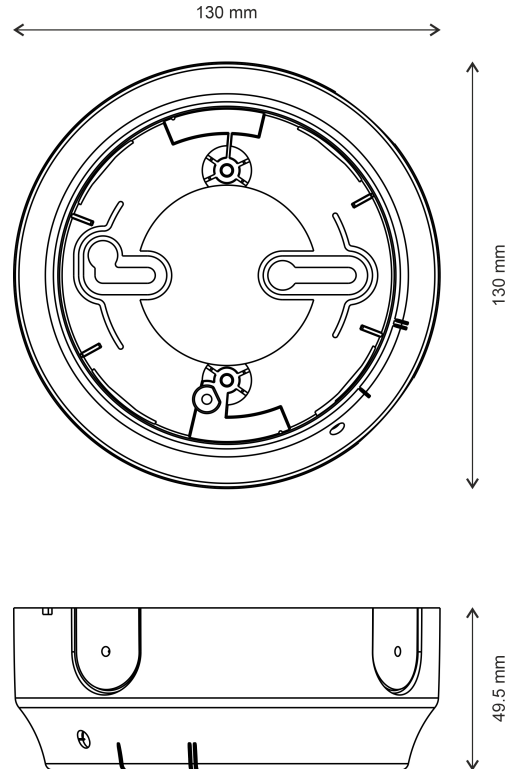

EN: Installation Sheet

Figures

Figure 1: Assembly

(1) Address tag slot (2) Locking tab slot

Figure 2: Measurements

Description

This installation sheet includes information on the KE-DBA-AUXW Deep Accessory.

The accessory is an optional add-on for the KE-DB3010W Standard Mounting Base (not supplied) and allows detectors to be installed on rough surfaces or solid surfaces that require side cable entry over standard 20 or 25 mm electrical conduit.

Installation

WARNING: Electrocutation hazard. To avoid personal injury or death from electrocutation, remove all sources of power and allow stored energy to discharge before installing or removing equipment.

Caution: For general guidelines on system planning, design, installation, commissioning, use and maintenance, refer to the EN 54-14 standard and local regulations.

When installing over conduit, remove the required knockouts with a drill or knife before installation and check that the accessory fits over the conduit. If necessary, widen the opening with a knife.

Remember to insert the address tag (provided with the mounting base) into the slot on the accessory before installing the mounting base (see Figure 1).

To assemble and install the mounting base:

1. Fix the deep accessory to the mounting surface with the two screws provided.
2. Push the standard mounting base into the deep accessory using the alignment marks on the accessory and the mounting base to ensure correct alignment (see Figure 1).
3. Secure the mounting base to the deep accessory with the two screws provided with the base.
4. Wire the mounting base as described in the mounting base installation sheet.

Specifications

Number of conduit knockouts	4
Maximum conduit size	Ø 25 mm
Application	Indoor use
Operating environment	
Operating temperature	-10 to +65°C
Storage temperature	-30 to +75°C
Relative humidity	10 to 93% (noncondensing)
Colour	White (similar to RAL 9003)
Material	Polycarbonate resin (PC-6620)
Weight	99 g
Dimensions	Ø 130 × 49.5 mm

Regulatory information

Conformity	
Manufacturer	Dongguan Fymetecs Co., Ltd., No.1 Rongwen Road, Changan, Dongguan 523842, Guangdong, China. Authorized EU manufacturing representative: Carrier Fire & Security B.V., Kelvinstraat 7, 6003 DH Weert, Netherlands.

Contact information and product documentation

For contact information or to download the latest product documentation, visit firesecurityproducts.com.

Product warnings and disclaimers

THESE PRODUCTS ARE INTENDED FOR SALE TO AND INSTALLATION BY QUALIFIED PROFESSIONALS. CARRIER FIRE & SECURITY B.V. CANNOT PROVIDE ANY ASSURANCE THAT ANY PERSON OR ENTITY BUYING ITS PRODUCTS, INCLUDING ANY "AUTHORIZED DEALER" OR "AUTHORIZED RESELLER", IS PROPERLY TRAINED OR EXPERIENCED TO CORRECTLY INSTALL FIRE AND SECURITY RELATED PRODUCTS.

For more information on warranty disclaimers and product safety information, please check <https://firesecurityproducts.com/policy/product-warning/> or scan the QR code:



Abbildungen

Abbildung 1: Montage

- (1) Einschub für Adressetiketten
- (2) Schlitz für die Verriegelung

Abbildung 2: Maße

Beschreibung

Diese Installationsanweisungen enthalten Informationen zum Zubehör zur Vertiefung KE-DBA-AUXW.

Bei dem Zubehör handelt es sich um eine optionale Ergänzung zum Standardmontagesockel KE-DB3010W (nicht im Lieferumfang enthalten), die eine Montage von Meldern auf rauen oder festen Oberflächen ermöglicht, bei der Kabel seitlich über einen Standardkabelkanal mit 20 oder 25 mm Durchmesser eingeführt werden.

Installation

WARNUNG: Gefahr von Stromschlägen. Entfernen Sie vor der Installation oder dem Entfernen von Geräten alle Energiequellen und warten Sie, bis die gespeicherte Energie entladen ist, um Personenschäden oder Todesfälle durch Stromschläge zu vermeiden.

Warnung: Beachten Sie bitte die allgemeinen Richtlinien zu Systemplanung und -entwurf, Installation, Inbetriebnahme, Gebrauch und Wartung gemäß EN 54-14 sowie die örtlichen Vorschriften.

Entfernen Sie bei Verwendung eines Kabelkanals vor der Montage die entsprechenden mit Sollbruchstellen versehenen Bereiche mit einem Bohrer oder einem Messer und prüfen Sie, ob das Zubehör über den Kabelkanal passt. Bei Bedarf die Öffnung mit einem Messer erweitern.

Achten Sie darauf, das Adressschild (im Lieferumfang des Montagesockels enthalten) in den Einschub am Zubehör einzusetzen, bevor Sie den Montagesockel installieren (siehe Abbildung 1).

Montage und Installation des Montagesockels:

1. Befestigen Sie das Zubehör zur Vertiefung mit den beiden mitgelieferten Schrauben an der Montagefläche.
2. Setzen Sie den Standardmontagesockel in das Zubehör zur Vertiefung ein. Beachten Sie dabei die Ausrichtungsmarkierungen am Zubehörteil und am Montagesockel, um die korrekte Ausrichtung sicherzustellen (siehe Abbildung 1).
3. Befestigen Sie den Montagesockel mit den beiden mitgelieferten Schrauben am Zubehör zur Vertiefung.
4. Verkabeln Sie den Montagesockel wie in den Installationsanweisungen für den Montagesockel angegeben.

Technische Daten

Anzahl der Kabelkanaldurchführungen mit Sollbruchstellen	4
Maximaler Kabelkanaldurchmesser	Ø 25 mm
Anwendung	Betrieb im Innenbereich
Betriebsumgebung	
Betriebstemperatur	-10 bis +65 °C
Lagertemperatur	-30 bis +75 °C
Relative Feuchtigkeit	10 bis 93 % (nicht kondensierend)
Farbe	Weiß (ähnlich RAL 9003)
Material	Polycarbonatharz (PC-6620)
Gewicht	99 g
Abmessungen	Ø 130 × 49,5 mm

Regulatorische Informationen

Konformität	
Hersteller	Dongguan Fymetics Co., Ltd., No.1 Rongwen Road, Changan, Dongguan 523842, Guangdong, China. Autorisierter EU-Produktionsvertreter: Carrier Fire & Security B.V., Kelvinstraat 7, 6003 DH Weert, Niederlande.

Kontaktinformationen und Produktdokumentationen

Kontaktinformationen und aktuelle Produktdokumentationen finden Sie unter firesecurityproducts.com.

Produktwarnungen und Haftungsausschluss

DIESE PRODUKTE SIND FÜR DEN VERKAUF AN UND DIE INSTALLATION DURCH QUALIFIZIERTES PERSONAL VORGESEHEN. CARRIER FIRE & SECURITY B.V. ÜBERNIMMT KEINERLEI GEWÄHRLEISTUNG DAFÜR, DASS NATÜRLICHE ODER JURISTISCHE PERSONEN, DIE UNSERE PRODUKTE ERWERBEN, SOWIE „AUTORISIERTE HÄNDLER“ ODER „AUTORISIERTE WIEDERVERKÄUFER“ ÜBER DIE ERFORDERLICHE QUALIFIKATION UND ERFAHRUNG VERFÜGEN, UM BRANDSCHUTZ- ODER SICHERHEITSTECHNISCHE PRODUKTE ORDNUNGSGEMÄSS ZU INSTALLIEREN.

Weitere Informationen zu Haftungsausschlüssen sowie zur Produktsicherheit finden Sie unter <https://firesecurityproducts.com/policy/product-warning/> oder scannen Sie den QR-Code:



ES: Hoja de instalación

Figuras

Figura 1: montaje

- (1) Ranura para etiqueta de dirección (2) Ranura para pestaña de bloqueo

Figura 2: mediciones

Descripción

Esta hoja de instalación incluye información sobre el accesorio profundo KE-DBA-AUXW.

Este accesorio es un complemento opcional para la base de montaje estándar KE-DB3010W (no suministrada) y permite instalar los detectores en superficies rugosas o sólidas que requieran la entrada lateral de cables por un conducto eléctrico estándar de 20 o 25 mm.

Instalación

ATENCIÓN: Peligro de electrocución. Para evitar daños personales y el peligro de muerte por electrocución, desconecte todas las fuentes de energía y deje que se descargue toda la energía almacenada antes de instalar o retirar cualquier equipo.

Precaución: Para obtener información acerca de las directrices de planificación, diseño, instalación, funcionamiento, utilización y mantenimiento del sistema, consulte el estándar EN 54-14 y las normativas locales.

Al realizar la instalación sobre un conducto, retire los orificios ciegos necesarios con un taladro o un cuchillo antes de la instalación y compruebe que el accesorio encaje sobre el conducto. Si es necesario, amplíe la abertura con un cuchillo.

Recuerde insertar la etiqueta de dirección (proporcionada con la base de montaje) en la ranura del accesorio antes de instalar la base de montaje (consulte la figura 1).

Para montar e instalar la base de montaje:

1. Fije el accesorio profundo a la superficie de montaje con los dos tornillos suministrados.
2. Introduzca la base de montaje estándar en el accesorio profundo mediante las marcas de alineación del accesorio y de la base de montaje para garantizar una alineación correcta (consulte la figura 1).
3. Fije la base de montaje al accesorio profundo con los dos tornillos suministrados con la base.
4. Conecte los cables de la base de montaje como se describe en su hoja de instalación.

Especificaciones

Número de orificios ciegos del conducto	4
Tamaño máximo del conducto	25 × Ø 30 mm
Aplicación	Uso en interiores
Entorno de funcionamiento	
Temperatura de funcionamiento	De -10 a +65 °C
Temperatura de almacenamiento	De -30 a +75 °C
Humedad relativa	De 10 a 93 % (sin condensación)
Color	Blanco (similar a RAL9003)
Material	Resina de policarbonato (PC-6620)
Peso	99 g
Dimensiones	Ø 130 × 49,5 mm

Información relativa a las normativas

Conformidad	
Fabricante	Dongguan Fymetics Co., Ltd., No.1 Rongwen Road, Changan, Dongguan 523842, Guangdong, China. Representante de fabricación autorizado en la UE: Carrier Fire & Security B.V., Kelvinstraat 7, 6003 DH Weert, Netherlands.

Información de contacto y documentación del producto

Para conocer la información de contacto o para descargar la última documentación del producto, visite firesecurityproducts.com.

Advertencias y declaraciones sobre el producto

ESTOS PRODUCTOS ESTÁN DESTINADOS A LA VENTA E INSTALACIÓN POR UN PROFESIONAL DE SEGURIDAD EXPERIMENTADO. CARRIER FIRE & SECURITY B.V. NO PUEDE GARANTIZAR QUE TODA PERSONA O ENTIDAD QUE COMPRE SUS PRODUCTOS, INCLUYENDO CUALQUIER «DISTRIBUIDOR O VENDEDOR AUTORIZADO», CUENTE CON LA FORMACIÓN O EXPERIENCIA PERTINENTE PARA INSTALAR CORRECTAMENTE PRODUCTOS RELACIONADOS CON LA SEGURIDAD.

Para obtener más información sobre exclusiones de garantía e información de seguridad de productos, consulte <https://firesecurityproducts.com/policy/product-warning/> o escanee el código QR:



FR : Fiche d'installation

Figures

Figure 1 : Montage

- (1) Emplacement pour languette d'adressage (2) Emplacement pour languette de verrouillage

Figure 2 : Mesures

Description

Cette fiche d'installation comprend des informations sur l'accessoire profond KE-DBA-AUXW.

Cet accessoire est un complément optionnel pour la base de montage standard KE-DB3010W (non fournie) et permet d'installer les détecteurs sur des surfaces rugueuses ou solides qui nécessitent une entrée de câble latérale sur un conduit électrique standard de 20 ou 25 mm.

Installation

AVERTISSEMENT : risque d'électrocution. Afin d'éviter tout risque de blessure corporelle ou de mort par électrocution, coupez l'alimentation secteur et laissez le courant accumulé se décharger avant d'installer ou de retirer des composants.

Attention : pour obtenir des instructions générales sur la planification, la conception, l'installation, l'utilisation et la maintenance, reportez-vous à la norme EN 54-14 et aux réglementations locales en vigueur.

Avant l'installation sur un conduit, retirez les sorties prédécoupées requises avec une perceuse ou un couteau et vérifiez que l'accessoire est adapté au conduit. Si nécessaire, élargissez l'ouverture avec un couteau.

N'oubliez pas d'insérer la languette d'adressage (fournie avec la base de montage) dans l'emplacement de l'accessoire avant d'installer la base de montage (voir Figure 1).

Pour assembler et installer la base de montage :

- Fixez l'accessoire profond à la surface de montage à l'aide des deux vis fournies.
- Poussez la base de montage standard dans l'accessoire profond en vous aidant des marques d'alignement de l'accessoire et de la base pour garantir un alignement correct (voir Figure 1).
- Fixez la base de montage à l'accessoire profond grâce aux deux vis fournies avec la base.
- Câblez la base de montage comme décrit dans sa fiche d'installation.

Caractéristiques techniques

Nombre de sorties prédécoupées sur le conduit	4
Taille maximale du conduit	Ø 25 mm
Application	Utilisation en intérieur
Environnement de fonctionnement	
Température de fonctionnement	-10 à 65 °C
Température de stockage	-30 à 75 °C
Humidité relative	10 à 93 % (sans condensation)
Couleur	Blanc (similaire à RAL 9003)
Matériau	Résine polycarbonate (PC-6620)
Poids	99 g
Dimensions	Ø 130 × 49,5 mm

Informations réglementaires

Conformité	
Fabricant	Dongguan Fyrnetics Co., Ltd., No.1 Rongwen Road, Changan, Dongguan 523842, Guangdong, Chine. Représentant européen du fabricant : Carrier Fire & Security B.V., Kelvinstraat 7, 6003 DH Weert, Pays-Bas

Coordonnées et documentation

Pour obtenir nos coordonnées ou télécharger la documentation la plus récente sur le produit, rendez-vous à l'adresse firesecurityproducts.com.

Avertissements et avis de non-responsabilité

CES PRODUITS SONT DESTINÉS À DES PROFESSIONNELS EXPÉRIMENTÉS, QUI DOIVENT ÉGALEMENT SE CHARGER DE LEUR INSTALLATION. CARRIER FIRE & SECURITY B.V. NE PEUT GARANTIR QU'UNE PERSONNE OU ENTITÉ FAISANT L'ACQUISITION DE CEUX-CI, Y COMPRIS UN REVENDEUR AGRÉÉ, DISPOSE DE LA FORMATION OU DE L'EXPÉRIENCE REQUISE POUR PROCÉDER À CETTE MÊME INSTALLATION DE FAÇON APPROPRIÉE.

Pour obtenir des informations supplémentaires sur les garanties et la sécurité, rendez-vous à l'adresse <https://firesecurityproducts.com/policy/product-warning/> ou scannez le code QR :



IT: Foglio di installazione

Figure

Figura 1: Montaggio

- (1) Slot per etichetta indirizzo (2) Slot per linguetta di bloccaggio

Figura 2: Misure

Descrizione

Questa scheda di installazione include informazioni sull'accessorio Deep KE-DBA-AUXW.

L'accessorio è un componente aggiuntivo opzionale per la base di montaggio standard KE-DB3010W (non fornita) e consente l'installazione dei rilevatori su superfici ruvide o solide che richiedono l'ingresso laterale del cavo su un condotto elettrico standard da 20 o 25 mm.

Installazione

AVVERTENZA: rischio di elettrocuzione. Per evitare lesioni personali o morte dovuta a elettrocuzione, rimuovere tutte le fonti di alimentazione e, prima di installare o rimuovere apparecchiature, consentire all'energia accumulata di scaricarsi.

Attenzione: per istruzioni generali su organizzazione, progettazione, installazione, messa in servizio, utilizzo e manutenzione del sistema, fare riferimento alla norma EN 54-14 e alle normative locali.

Quando si installa sopra la canalina, rimuovere i fori necessari con un trapano o un coltello prima dell'installazione e verificare che l'accessorio si adatti alla canalina. Se necessario allargare l'apertura con un coltello.

Ricordarsi di inserire l'etichetta dell'indirizzo (fornita con la base di montaggio) nello slot dell'accessorio prima di installare la base di montaggio (vedere Figura 1).

Per assemblare e installare la base di montaggio:

1. Fissare l'accessorio profondo alla superficie di montaggio con le due viti in dotazione.
2. Spingere la base di montaggio standard nell'accessorio profondo utilizzando i segni di allineamento sull'accessorio e sulla base di montaggio per garantire il corretto allineamento (vedere Figura 1).
3. Fissare la base di montaggio all'accessorio profondo con le due viti fornite con la base.
4. Cablare la base di montaggio come descritto nel foglio di installazione della base di montaggio.

Specifiche tecniche

Numero di fori del condotto	4
Dimensione massima del condotto	Ø 25 mm
Applicazione	Usò in interni
Ambiente operativo	
Temperatura di esercizio	Da -10 a +65 °C
Temperatura di stoccaggio	Da -30 a +75 °C
Umidità relativa	Da 10 a 93% (senza condensa)
Colore	Bianco (simile a RAL 9003)
Materiale	Resina di policarbonato (PC-6620)
Peso	99 g
Dimensioni	Ø 130 × 49,5 mm

Informazioni sulle normative

Conformità	
Produttore	Dongguan Fymetecs Co., Ltd., No.1 Rongwen Road, Changan, Dongguan 523842, Guangdong, Cina. Rappresentante di produzione autorizzato per l'UE: Carrier Fire & Security B.V., Kelvinstraat 7, 6003 DH Weert, Paesi Bassi.

Informazioni di contatto e documentazione del prodotto

Per informazioni di contatto o per scaricare la documentazione del prodotto più recente, visitare firesecurityproducts.com.

Avvertenze sul prodotto e dichiarazioni di non responsabilità

QUESTI PRODOTTI SONO DESTINATI ALLA VENDITA A E DEVONO ESSERE MONTATI DA UN ESPERTO QUALIFICATO. CARRIER FIRE & SECURITY B.V. NON PUÒ GARANTIRE CHE LE PERSONE O GLI ENTI CHE ACQUISTANO I SUOI PRODOTTI, COMPRESI I "RIVENDITORI AUTORIZZATI", DISPONGANO DELLA FORMAZIONE O DELL'ESPERIENZA ADEGUATE A ESEGUIRE LA CORRETTA INSTALLAZIONE DI PRODOTTI PER LA SICUREZZA E PER LA PROTEZIONE ANTINCENDIO.

Per ulteriori informazioni sulle esclusioni di garanzia e sulla sicurezza dei prodotti, consultare il sito <https://firesecurityproducts.com/policy/product-warning/> oppure eseguire la scansione del codice QR:



NL: Installatieblad

Afbeeldingen

Afbeelding 1: Montage

- (1) Sleuf voor adreslabel (2) Sleuf voor vergrendelingslipje

Afbeelding 2: Afmetingen

Beschrijving

Dit installatieblad bevat informatie over het KE-DBA-AUXW diepe accessoire.

Het accessoire is een optionele aanvulling op de KE-DB3010W standaard montagevoet (niet meegeleverd) en maakt het mogelijk detectoren te installeren op ruwe of vaste oppervlakken waarvoor kabelinvoer aan de zijkant over een standaard elektrische leiding van 20 of 25 mm vereist is.

Installatie

WAARSCHUWING: Gevaar van elektrocutie. Om persoonlijk letsel of dood door elektrocutie te vermijden, dient u alle stroomtoevoer af te sluiten en opgeslagen energie te ontladen voordat u apparatuur installeert of verwijdert.

Let op: Houd voor algemene richtlijnen met betrekking tot systeemplanning, ontwerp, installatie, ingebruikname, gebruik en onderhoud rekening met de EN 54-14-norm en de lokale regelgeving.

Bij installatie over een leiding, verwijdert u voor de installatie de vereiste uitsparingen met een boor of mes en controleert u of het accessoire over de leiding past. Vergroot indien nodig de opening met een mes.

Vergeet niet om het adreslabel (meegeleverd met de montagevoet) in de sleuf op het accessoire te plaatsen voordat u de montagevoet installeert (zie afbeelding 1).

Om de montagevoet te monteren en te installeren:

1. Bevestig het diepe accessoire op het montageoppervlak met de twee meegeleverde schroeven.
2. Duw de standaard montagevoet in het diepe accessoire met behulp van de uitlijnmarkeringen op het accessoire en de montagevoet voor een correcte uitlijning (zie afbeelding 1).
3. Bevestig de montagevoet aan het diepe accessoire met de twee schroeven die bij de voet zijn geleverd.
4. Bedraad de montagevoet zoals beschreven op het installatieblad van de montagevoet.

Specificaties

Aantal uitbreekpoorten voor leidingen	4
Maximale leidinggrootte	Ø 25 mm
Toepassing	Gebruik binnenshuis
Bedrijfsomgeving	
Bedrijfstemperatuur	-10 tot +65 °C
Opslagtemperatuur	-30 tot +75 °C
Relatieve vochtigheid	10 tot 93% (niet-condenserend)
Kleur	Wit (vergelijkbaar met RAL 9003)
Materiaal	Polycarbonaathars (PC-6620)
Gewicht	99 g
Afmetingen	Ø 130 × 49,5 mm

Informatie over regelgeving

Overeenstemming	
Fabrikant	Dongguan Fyrnetics Co., Ltd., No.1 Rongwen Road, Changan, Dongguan 523842, Guangdong, China. EU-geautoriseerde productievertegenwoordiger: Carrier Fire & Security B.V., Kelvinstraat 7, 6003 DH Weert, Netherlands.

Contactgegevens en productdocumentatie

Ga naar firesecurityproducts.com voor contactgegevens of om de nieuwste productdocumentatie te downloaden.

Waarschuwingen en disclaimers met betrekking tot de producten

DEZE PRODUCTEN ZIJN BEDOELD VOOR VERKOOP AAN EN INSTALLATIE DOOR GEKWALIFICEERDE PROFESSIONALS. CARRIER FIRE & SECURITY B.V. KAN NIET GARANDEREN DAT EEN PERSOON OF ENTITEIT DIE ZIJN PRODUCTEN KOOPT, MET INBEGRIJF VAN EEN ERKENDE DEALER OF ERKENDE WEDERVERKOPER, NAAR BEHOREN OPGELEID OF ERVAREN IS OM BRAND- EN BEVEILIGINGSPRODUCTEN CORRECT TE INSTALLEREN.

Zie voor meer informatie over garantiebepalingen en productveiligheid <https://firesecurityproducts.com/policy/product-warning/> of scan de QR-code:



PL: Instrukcja instalacji

Rysunki

Rysunek 1: Montaż

(1) Otwór na znacznik adresu (2) Otwór zaczepu blokującego

Rysunek 2: Wymiary

Opis

Niniejsza karta instalacyjna zawiera informacje na temat akcesorium głębokiego KE-DBA-AUXW.

To akcesorium stanowi opcjonalny dodatek do standardowego gniazda montażowego KE-DB3010W (brak w zestawie) i umożliwia instalację czujek na nierównych lub twardych powierzchniach, które wymagają bocznego wprowadzenia kabla przez standardową osłonę o średnicy 20 lub 25 mm.

Instalacja

OSTRZEŻENIE: Zagrożenie porażeniem prądem elektrycznym. Aby uniknąć obrażeń ciała lub śmierci w wyniku porażenia prądem elektrycznym, przed rozpoczęciem instalacji lub demontażu sprzętu należy usunąć wszelkie źródła zasilania i rozładować zgromadzony ładunek.

Przeostroga: W celu uzyskania ogólnych wskazówek dotyczących planowania systemu, projektu, instalacji, przekazania do eksploatacji i konserwacji należy się zapoznać z normą EN 54-14 i przepisami lokalnymi.

W przypadku montażu nad osłoną kablową należy najpierw usunąć odpowiednie zaślepki za pomocą wiertarki lub noża i sprawdzić, czy akcesorium mieści się nad osłoną kablową. Jeśli to konieczne, należy poszerzyć otwór nożem.

Należy pamiętać, że przed zainstalowaniem gniazda montażowego należy włożyć znacznik adresu (dołączony do gniazda montażowego) w otwór akcesorium (patrz Rysunek 1).

Aby zmontować i zainstalować gniazdo montażowe:

1. Przymocować głębokie akcesorium do powierzchni montażowej za pomocą dwóch dostarczonych śrub.
2. Włożyć standardowe gniazdo montażowe w głębokie akcesorium, korzystając z oznaczeń na akcesorium i gnieździe montażowym, aby zapewnić ich prawidłowe dopasowanie (patrz Rysunek 1).
3. Przymocować gniazdo montażowe do głębokiego akcesorium za pomocą dwóch śrub dostarczonych z gniazdem montażowym.
4. Podłączyć gniazdo montażowe zgodnie z opisem w instrukcji instalacji gniazda montażowego.

Dane techniczne

Liczba zaślepek na osłony kablowe	4
Maksymalny rozmiar osłony kablowej	Ø 25 mm
Zastosowanie	W pomieszczeniach
Środowisko pracy	
Temperatura pracy	Od -10 do +65°C
Temperatura przechowywania	Od -30 do +75°C
Wilgotność względna	10 do 93% bez kondensacji
Kolor	Biały (podobny do RAL 9003)
Materiał	Żywica poliwęglanowa (PC-6620)
Masa	99 g
Wymiary	Ø 130 × 49,5 mm

Informacje prawne

Zgodność	
Producent	Dongguan Fynetics Co., Ltd., No.1 Rongwen Road, Changan, Dongguan 523842, Guangdong, Chiny. Autoryzowany przedstawiciel w UE: Carrier Fire & Security B.V. Kelvinstraat 7, 6003 DH Weert, Holandia

Informacje kontaktowe i dokumentacja produktu

Aby uzyskać informacje kontaktowe lub pobrać najnowszą dokumentację produktu, odwiedź witrynę firesecurityproducts.com.

Ostrzeżenia i zastrzeżenia dotyczące produktu

TEN PRODUKT JEST PRZEZNACZONY DO SPRZEDAŻY I INSTALACJI PRZEZ WYKWALIFIKOWANYCH SPECJALISTÓW. CARRIER FIRE & SECURITY B.V. NIE DAJE GWARANCJI, ŻE JAKAKOLWIEK OSOBA LUB PODMIOT KUPUJĄCY JEJ PRODUKTY, W TYM „AUTORYZOWANY DEALER” LUB „AUTORYZOWANY SPRZEDAWCA”, JEST ODPOWIEDNIO PRZESZKOLONY LUB MA DOŚWIADCZENIE W PRAWIDŁOWYM INSTALOWANIU PRODUKTÓW ZWIĄZANYCH Z OCHRONĄ PRZECIWPOŻAROWĄ I BEZPIECZEŃSTWEM.

Więcej informacji o zastrzeżeniach dotyczących gwarancji oraz bezpieczeństwa produktów można przeczytać na stronie <https://firesecurityproducts.com/policy/product-warning/> lub po zeskanowaniu kodu QR:



PT: Ficha de instalação

Figuras

Figura 1: Montagem

- (1) Ranhura de etiqueta de endereço (2) Ranhura da patilha de bloqueio

Figura 2: Medidas

Descrição

Esta folha de instalação inclui informações sobre o Acessório profundo KE-DBA-AUXW.

O acessório é um complemento opcional para a Base de montagem padrão KE-DB3010W (não fornecida) e permite que os detetores sejam instalados em superfícies ásperas ou sólidas que requerem a entrada de cabo lateral através de uma conduta elétrica padrão de 20 ou 25 mm.

Instalação

AVISO: perigo de eletrocussão. Para evitar lesões pessoais ou a morte provocadas por eletrocussão, remova todas as fontes de energia e deixe descarregar a energia armazenada antes de instalar ou remover o equipamento.

Cuidado: para obter as diretrizes sobre o planeamento, conceção, instalação, comissionamento, utilização e manutenção do sistema, consulte a norma EN 54-14 e os regulamentos locais.

Quando instalar sobre a conduta, remova os recortes necessários com um berbequim ou uma faca antes da instalação e verifique se o acessório se encaixa na conduta. Se necessário, alargue a abertura com uma faca.

Não se esqueça de inserir a etiqueta de endereço (fornecida com a base de montagem) na ranhura no acessório antes de instalar a base de montagem (ver a Figura 1).

Para montar e instalar a base de montagem:

1. Fixe o acessório profundo à superfície de montagem com os dois parafusos fornecidos.
2. Empurre a base de montagem padrão para o acessório profundo utilizando as marcas de alinhamento no acessório e na base de montagem para garantir o alinhamento correto (ver a Figura 1).
3. Fixe a base de montagem ao acessório profundo com os dois parafusos fornecidos com a base.
4. Ligue os fios da base de montagem conforme descrito na folha de instalação da base de montagem.

Especificações

Número de recortes da conduta	4
Tamanho máximo da conduta	Ø 25 mm
Aplicação	Utilização em interiores
Ambiente de funcionamento	
Temperatura de operação	-10 a +65 °C
Temperatura de armazenamento	-30 a +75 °C
Humidade relativa	10 a 93% (sem condensação)
Cor	Branco (semelhante a RAL 9003)
Material	Resina de policarbonato (PC-6620)
Peso	99 g
Dimensões	Ø 130 × 49,5 mm

Informação regulamentar

Conformidade	
Fabricante	Dongguan Fyrnetics Co., Ltd., No.1 Rongwen Road, Changan, Dongguan 523842, Guangdong, China. Representante de fabrico autorizado na UE: Carrier Fire & Security B.V., Kelvinstraat 7, 6003 DH Weert, Netherlands

Informações de contacto e documentação do produto

Para obter informações de contacto ou para transferir a documentação mais recente do produto, visite firesecurityproducts.com.

Avisos e isenções de responsabilidade dos produtos

ESTES PRODUTOS DESTINAM-SE A SER VENDIDOS E INSTALADOS POR PROFISSIONAIS QUALIFICADOS. A CARRIER FIRE & SECURITY B.V. NÃO PODE APRESENTAR QUALQUER GARANTIA DE QUE QUALQUER PESSOA OU ENTIDADE QUE COMPRE OS SEUS PRODUTOS, INCLUINDO QUALQUER "DISTRIBUIDOR AUTORIZADO" OU "REVENDEDOR AUTORIZADO", TEM FORMAÇÃO OU EXPERIÊNCIA ADEQUADA PARA INSTALAR CORRETAMENTE PRODUTOS RELACIONADOS COM A SEGURANÇA E A PROTEÇÃO CONTRA INCÊNDIOS.

Para mais informações sobre isenções de garantia e sobre a segurança dos produtos, consulte <https://firesecurityproducts.com/policy/product-warning/> ou faça a leitura do código QR:



SV: Installationsblad

Bilder

Bild 1: Montering

(1) Skåra för adressbricka (2) Skåra för låsflik

Bild 2: Mått

Beskrivning

Detta installationsblad innehåller information om KE-DBA-AUXW djupt tillbehör.

Tillbehöret är ett valfritt tillägg för KE-DB3010W standardsockel (medföljer ej) som gör det möjligt att installera detektorer på ojämna ytor eller fasta ytor som kräver sidokabelgenomföring över standard kabelrör på 20 eller 25 mm.

Installation

WARNING: Risk för elektriska stötar. För att undvika personskador eller dödsfall orsakade av elektriska stötar ska alla strömkällor avlägsnas och lagrad energi urladdas innan utrustning installeras eller tas bort.

Försiktighet: För allmänna riktlinjer för planering, utformning, installation, driftsättning, användning och underhåll av systemet, se standard EN 54-14 och lokala föreskrifter.

Vid installation över rör, ta bort de nödvändiga utslagen med en borr eller kniv före installation och kontrollera att tillbehöret passar över röret. Vid behov, vidga öppningen med en kniv.

Kom ihåg att sätta in adressbrickan (medföljer sockeln) i skåran på tillbehöret innan sockeln installeras (se bild 1).

För att montera och installera sockeln:

- Fäst det djupa tillbehöret på monteringsytan med de två medföljande skruvarna.
- Skjut in standardsockeln i det djupa tillbehöret med hjälp av inriktningsmärkena på tillbehöret och sockeln för att säkerställa korrekt inriktning (se bild 1).
- Fäst sockeln på det djupa tillbehöret med de två skruvarna som medföljer sockeln.
- Koppla sockeln enligt beskrivningen i installationsbladet för sockeln.

Specifikationer

Antal ledningsutslag	4
Maximal rörstorlek	Ø 25 mm
Applikation	Inomhusbruk
Driftmiljö	
Drifttemperatur	-10 till +65 °C
Förvaringstemperatur	-30 till +75 °C
Relativ fuktighet	10 till 93 % (icke-kondenserande)
Färg	Vit (liknar RAL 9003)
Material	Polykarbonatharts (PC-6620)

Vikt	99 g
Mått	Ø 130 × 49,5 mm

Gällande föreskrifter

Överensstämmelse	
Tillverkare	Dongguan Fymetics Co., Ltd., No.1 Rongwen Road, Changan, Dongguan 523842, Guangdong, China. Auktoriserat tillverkningsombud inom EU: Carrier Fire & Security B.V., Kelvinstraat 7, 6003 DH Weert, Netherlands.

Kontaktuppgifter och produktokumentation

För kontaktuppgifter eller för att ladda ned den senaste produktokumentationen, besök firesecurityproducts.com.

Produktvarningar och friskrivningar

DESSA PRODUKTER ÄR AVSEDDA FÖR FÖRSÄLJNING TILL OCH FÖR INSTALLATION AV KVALIFICERAD PERSONAL. CARRIER FIRE & SECURITY B.V. KAN INTE GARANTERA ATT EN FYSISK PERSON ELLER JURIDISK PERSON SOM KÖPER DESS PRODUKTER, INKLUSIVE KVALIFICERADE FÖRSÄLJARE ELLER KVALIFICERADE ÅTERFÖRSÄLJARE, ÄR KORREKT UTBILDAD ELLER HAR ERFARENHET AV KORREKT INSTALLATION AV BRAND- OCH SÄKERHETSRELATERADE PRODUKTER.

För mer information om garantifriskrivningar och produktsäkerhet, se <https://firesecurityproducts.com/policy/product-warning/> eller skanna QR-koden:

