

DC148R4.7 Magnetic Contact Installation Sheet

EN DE ES FR IT NL SV

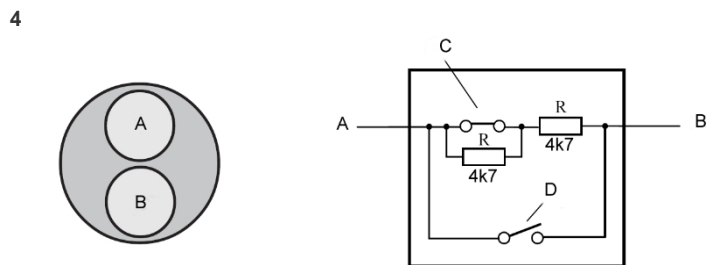
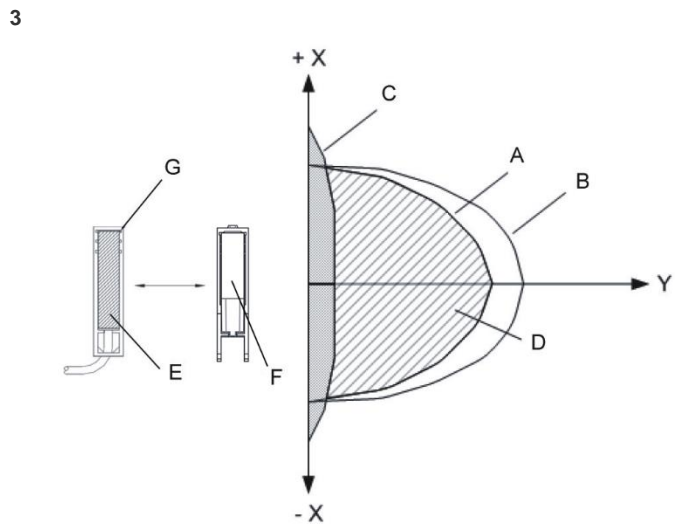
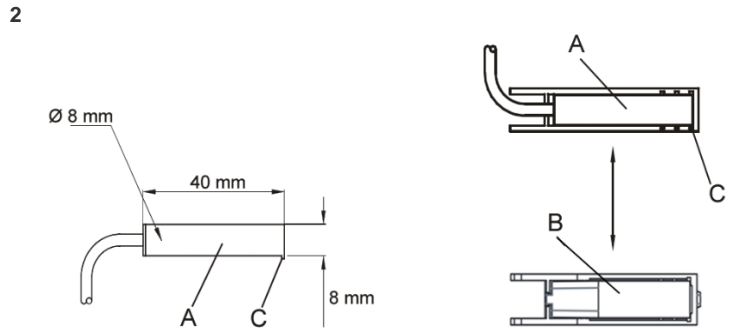
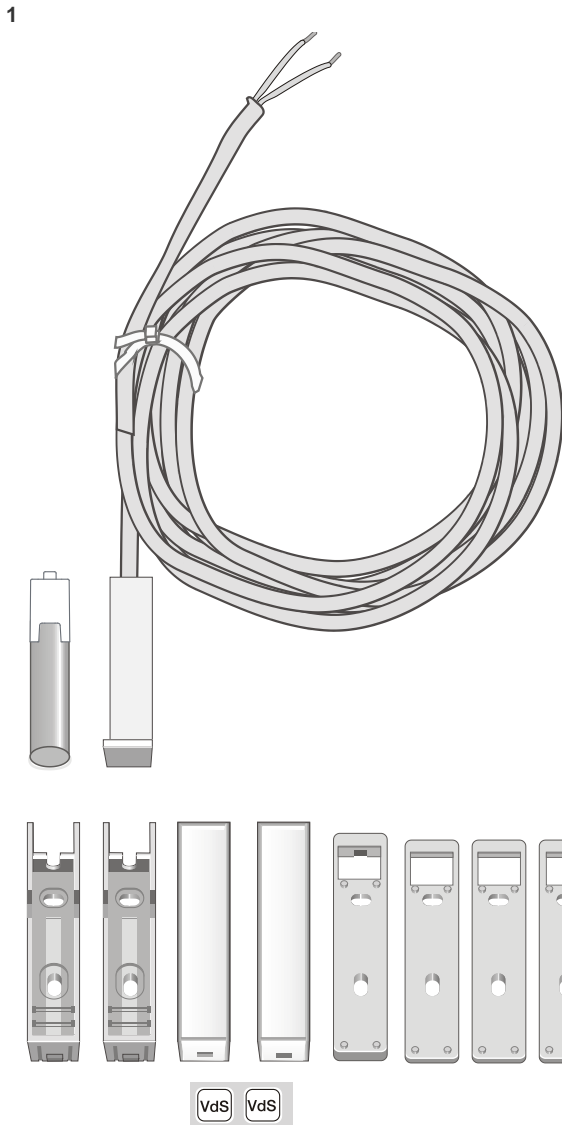

EN: Installation Instructions

Figures

1 **Magnetic contact**

2 **Installation and connection diagram**

A Contact

B Magnet

C Stud

3 **Distance diagram**

A Proximity/switch-on distance

B Distance/switch-off clearance

C Failure range/tamper range

D Tolerance zone

E Contact

F Magnet

G Stud

4 **Connection**

A, B Connection cable

C	Switching part (NC)
D	Tamper protection (internal reed)

Description

The magnetic contact and the magnet are mounted parallel to each other with the aid of the surface-mounted or flush-mounted housing. When inserting the contact housing, please ensure that the labeling stud on the front is pointing toward the magnet, regardless of the type of installation.

The installation distance between the contact and the magnet must be within the tolerance zone (see distance diagram).

During installation within the tolerance zone, the switching distances for each contact must first be individually determined (see distances diagram).

Caution: Installation on ferromagnetic materials is only permissible if the contact and magnet housing are each fitted with a 2 mm base.

Surface-mounted or flush-mounted parts must only be mounted using screws made of non-magnetic material. When the installation is completed, the electrical switch function of the magnetic contact must be checked (for example, with a continuity checker or multimeter). Use of mechanical force, for example, when installing on the housing, can damage the glass body of the reed switches.

The covers are then clipped onto the surface-mounted housing. The covers can be reopened with a small screwdriver (max. 3 mm) without incurring any damage. To do this, press in the small snap-fit hook on the front using the screwdriver. In accordance with VdS, unauthorized opening must be made detectable by placing the VdS seal sticker (Fig. 1) on the snap-fit hook.

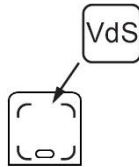

Caution: Measure the supply lines electrically before connecting them!

Distance Diagram

See Figure 3.

Note: When installing the devices on ferromagnetic materials, the contact and magnet housing must each be fitted with a 2 mm base.

Magnet Ø 8x30 mm Non ferromagn. installation	Switch-on distance [mm]	Tolerance [mm]
Proximity/switch-on distance	19	±4
Distance/switch-off clearance	23	±3
Failure range/tamper range	7	±3

Minimum switch-on distance: 15 mm, Tolerance in x: max. ±2 mm.

Magnet Ø 8x30 mm Ferromagn. installation	Switch-on distance [mm]	Tolerance [mm]
Proximity/switch-on distance	12	±4
Distance/switch-off clearance	14	±3
Failure range/tamper range	2	±2

Minimum switch-on distance: 8 mm, tolerance in x: max. ±2 mm.

Technical Data

Surface-mounted magnetic contact DC148R4.7 for EOL zone types, tamper protected, for parallel surface-mounted installation; with 2 integrated 4k7 resistors.

Contact type	1 - pin NC contact
Switching distance	min. 15 mm
Switching voltage	max. 100 V DC
Switching current	max. 500 mA
Contact rating	max. 6 W or 6 VA
Contact resistance	max. 0.15 Ω
Breakdown voltage	>250 V
Permissible operating voltage	max. 40 V
Connection cable	LIYY 2 x 0.14 mm Cu tin-plated; suitable for LSA IDC method of termination
External cable color	White
Internal conductor	Blue
Contact dimensions	8 x 8 x 40 mm
Cable dimensions	Ø 3.2 mm x 2 m
Magnet	Ø 8 x 30 mm AlNiCo 5, axially polarized
Housing dimensions	54 x 13 x 12.5 mm
Housing material	S-B or A-B-S
Color	White
Temperature range	-25 to +70°C
Protection category	VdS - environmental class III, IP 67

Scope of Delivery

- 1 magnetic contact 8 x 8 x 32 mm
- 1 magnet Ø 8 x 30 mm AlNiCo 5
- 2 surface-mounted housings
- 2 covers
- 3 bases 2 mm, 1 base 6 mm
- 4 fastening screws DIN 7982 - 2.9 x 19 - V 2 A

Regulatory information

Manufacturer	AUTHORIZED EU REPRESENTATIVE: Carrier Fire & Security B.V. Kelvinstraat 7, 6003 DH Weert, Netherlands
--------------	---

Product warnings and disclaimers	THESE PRODUCTS ARE INTENDED FOR SALE TO AND INSTALLATION BY QUALIFIED PROFESSIONALS. CARRIER FIRE & SECURITY CANNOT PROVIDE ANY ASSURANCE THAT ANY PERSON OR ENTITY BUYING ITS PRODUCTS, INCLUDING ANY "AUTHORIZED DEALER" OR "AUTHORIZED RESELLER", IS PROPERLY TRAINED OR EXPERIENCED TO CORRECTLY INSTALL FIRE AND SECURITY RELATED PRODUCTS.
----------------------------------	--



For more information on warranty disclaimers and product safety information, please check <https://firesecurityproducts.com/policy/product-warning/> or scan the QR code.



Certification	EN 50131-2-6 Grade 3 by VdS
VdS no.	G110020 (Cl. C)

European Union directives Carrier Fire & Security hereby declares that this device is in compliance with the applicable requirements and provisions of the Directive 2014/30/EU and/or 2014/35/EU. For more information see firesecurityproducts.com or www.aritech.com.

REACH Product may contain substances that are also Candidate List substances in a concentration above 0.1% w/w, per the most recently published Candidate List found at ECHA Web site.
Safe use information can be found at <https://firesecurityproducts.com/en/content/intrusion-intro>

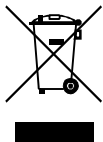

2012/19/EU (WEEE directive): Products marked with this symbol cannot be disposed of as unsorted municipal waste in the European Union. For proper recycling, return this product to your local supplier upon the purchase of equivalent new equipment, or dispose of it at designated collection points. For more information see: www.recyclethis.info

Contact information

firesecurityproducts.com or www.aritech.com

DE: Installationsanweisungen

Abbildungen

1	Magnetkontakt
2	Montage- und Anschaltplan
A	Kontakt
B	Magnet
C	Steg
3	Abstandsdiagramm
A	Näherungs-/Einschaltabstand
B	Entfernungs-/Abschaltabstand
C	untersagler Bereich / Sabotage- Bereich
D	Ruhebereich
E	Kontakt
F	Magnet
G	Steg
4	Anschluß
A, B	Anschlußkabel
C	Schaltelement (normal geschlossen)
D	Sabotageschutz (interner Reed)

Beschreibung

Magnetkontakt und Magnet werden parallel zueinander mit Hilfe der Aufbau- bzw. Einbaugehäuse montiert. Beim Einlegen des Kontaktgehäuses ist unabhängig von der Montageart darauf zu achten, daß der Markierungssteg an der Stirnseite zum Magnet hinzeigt.

Der Montageabstand zwischen Kontakt und Magnet muß innerhalb des Ruhebereichs liegen (s. Abstandsdiagramm).

Bei Montage innerhalb des Toleranzbereiches sind zuvor die Schaltabstände des jeweiligen Kontaktes einzeln zu ermitteln (s. Abstandsdiagramm).

Achtung: Der Aufbau auf ferromagnetische Materialien ist nur mit je 1 St. 2 mm Unterlegteil unter Kontakt- und Magnetgehäuse zulässig.

Bei Aufbau- oder Einbauteilen dürfen für die Montage nur Schrauben aus antimagnetischem Material verwendet werden. Nach Beendigung der Montage muß der Magnetkontakt auf seine elektrische Schaltfunktion geprüft werden (z.B. mit Durchgangsprüfer oder Multimeter). Mechanische Gewaltanwendungen z.B. während der Montage auf das Gehäuse können den Glaskörper des Reedswitches beschädigen.

Abschließend werden die Kappen auf die Aufbaugeschäfte geschnappt. Die Kappen können mit einem kleinen Schraubendreher (max. 3mm) ohne Zerstörung wieder geöffnet werden. Dazu muß der kleine Schnapphaken an der Stirnseite mit dem Schraubendreher nach innen gedrückt werden. Unbefugtes Öffnen muß laut VdS durch Aufkleben des VdS-Plombieraufklebers auf den Schnapphaken überprüfbar sein.

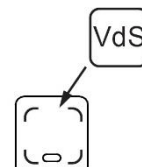

Achtung: Vor dem Anschluß die Zuleitungen elektrisch messen!

Abstandsdiagramm

Siehe Abbildung 3.

Hinweis: Bei der Montage auf ferromagnetische Materialien muß beim Kontakt- und Magnetgehäuse immer jeweils 1 St. 2 mm Unterlegteil verwendet werden.

Magnet Ø 8x30mm Nicht ferromagn. Montage	Schaltabstand [mm]	Toleranz [mm]
Näherungs-/Einschaltabstand	19	±4
Entfernungs-/Abschaltabstand	23	±3
Fehler-Bereich / Sabotage-Bereich	7	±3

Mindestschaltabstand: 15 mm, Toleranz in x: max. ±2 mm.

Magnet Ø 8x30mm Ferromagn. Montage	Schaltabstand [mm]	Toleranz [mm]
Näherungs-/Einschaltabstand	12	±4
Entfernungs-/Abschaltabstand	14	±3
Fehler-Bereich / Sabotage-Bereich	2	±2

Mindestschaltabstand: 8 mm, Toleranz in x: max. ±2 mm.

Technische Daten

Aufbaumagnetkontakt DC148R.7 für Differentiallinien, sabotagegeschützt, für parallele Aufbaumontage; mit 2 integrierten 4k7 Widerständen.

Kontaktart	1-Pin normal geschlossener Kontakt
Schaltabstand	min. 15 mm
Schaltspannung	max. 100 V DC
Schaltstrom	max. 500 mA
Kontaktbelastbarkeit	max. 6 W oder 6 VA
Übergangswiderstand	max. 0,15 Ω
Durchschlagsspannung	>250 V

zul. Betriebsspannung	max. 40 V
Anschlußkabel	LIYY 2 x 0,14 mm, Cu verzinkt; LSA-Schneidklemmtechnik geeignet
Kabelfarbe außen	weiß
Innenleiter	blau
Maße Kontakt	8 x 8 x 40 mm
Maße Kabel	Ø 3,2 mm x 2 m
Magnet	Ø 8 x 30 mm AlNiCo 5, axial polarisiert
Maße Gehäuse	54 x 13 x 12,5 mm
Gehäusematerial	S-B oder A-B-S
Farbe	weiß
Temperaturbereich	-25 bis +70°C
Schutzart	VdS - Umweltklasse III, IP 67

Lieferumfang

- 1 Magnetkontakt 8 x 8 x 32 mm
- 1 Magnet Ø 8 x 30 mm AlNiCo 5
- 2 Aufbaugehäuse
- 2 Kappen
- 3 Unterlegteile 2 mm, 1 Unterlegteil 6 mm
- 4 Befestigungsschrauben DIN 7982 - 2,9 x 19 - V 2 A

Rechtliche Hinweise

Hersteller	BEVOLLMÄCHTIGTER EU REPRÄSENTANT: Carrier Fire & Security B.V. Kelvinstraat 7, 6003 DH Weert, Niederlande
------------	---

Produktwarnungen und Haftungsausschluss	DIESE PRODUKTE SIND FÜR DEN VERKAUF AN UND DIE INSTALLATION DURCH QUALIFIZIERTES PERSONAL VORGESEHEN. CARRIER FIRE & SECURITY ÜBERNIMMT KEINERLEI GEWÄHRLEISTUNG DAFÜR, DASS NATÜRLICHE ODER JURISTISCHE PERSONEN, DIE UNSERE PRODUKTE ERWERBEN, SOWIE „AUTORISIERTE HÄNDLER“ ODER „AUTORISIERTE WIEDERVERKÄUFER“ ÜBER DIE ERFORDERLICHE QUALIFIKATION UND ERFAHRUNG VERFÜGEN, UM BRANDSCHUTZ- ODER SICHERHEITSTECHNISCHE PRODUKTE ORDNUNGSGEMÄSS ZU INSTALLIEREN.
---	--



Weitere Informationen zu Haftungsausschlüssen sowie zur Produktsicherheit finden Sie unter <https://firesecurityproducts.com/policy/product-warning/>, oder scannen Sie den QR-Code.



Zertifizierung	EN 50131-2-6 Grad 3 durch VdS
VdS-Nr.	G110020 (Kl. C)
EU-Richtlinien	Carrier Fire & Security erklärt hiermit, dass dieses Gerät den geltenden Anforderungen und Bestimmungen der Richtlinie 2014/30/EU und/oder 2014/35/EU entspricht. Für weitere Informationen siehe firesecurityproducts.com oder www.aritech.com .
REACH	Das Produkt kann Stoffe enthalten, die auch unter Stoffe der Kandidatenliste in einer Konzentration von mehr als 0,1 % w/w gemäß der zuletzt veröffentlichten Kandidatenliste auf der ECHA-Website aufgeführt sind.

Informationen zur sicheren Verwendung finden Sie unter <https://firesecurityproducts.com/en/content/intrusion-intro>



2012/19/EU (WEEE): Produkte die mit diesem Symbol gekennzeichnet sind, dürfen nicht als unsortierter städtischer Abfall in der europäischen Union entsorgt werden. Für die korrekte Wiederverwertung bringen Sie dieses Produkt zu Ihrem lokalen Lieferanten nach dem Kauf der gleichwertigen neuen Ausrüstung zurück, oder entsorgen Sie das Produkt an den gekennzeichneten Sammelstellen. Weitere Informationen hierzu finden Sie auf der folgenden Website: recyclethis.info

Kontaktinformationen

firesecurityproducts.com oder www.aritech.com

ES: Instrucciones de instalación

Figuras

1	Contacto magnético
2	Diagrama de instalación y conexión
A	Contacto
B	Imán
C	Tornillo de sujeción
3	Diagrama de distancia
A	Distancia de proximidad/conexión
B	Espacio de distancia/desconexión
C	Alcance de fallo/alcance del tamper
D	Zona de tolerancia
E	Contacto
F	Imán
G	Tornillo de sujeción
4	Conexión
A, B	Cable de conexión
C	Pieza de conmutación (NC)
D	Protección de tamper (contacto reed interno)

Descripción

El contacto magnético y el imán se montan en paralelo con la ayuda de una carcasa de montaje en superficie o de montaje empotrado. Al insertar la carcasa del contacto, asegúrese de que el tornillo de sujeción etiquetado de la parte frontal señala hacia el imán, independientemente del tipo de instalación.

La distancia de instalación entre el contacto y el imán tiene que encontrarse dentro de la zona de tolerancia (consulte el diagrama de distancia).

Durante la instalación en la zona de tolerancia, tienen que determinarse primero las distancias de conmutación de cada contacto de forma individual (consulte el diagrama de distancias).

Precaución: la instalación de materiales ferromagnéticos solo se permite si tanto el contacto como la carcasa del imán tienen instalada una base de 2 mm.

Las piezas de montaje en superficie o de montaje empotrado solo deben montarse utilizando tornillos confeccionados con materiales no magnéticos. Una vez completada la instalación tiene que comprobarse la función de conmutador eléctrico del contacto magnético (por ejemplo, con un comprobador de continuidad o polímetro). El uso de fuerza mecánica, por ejemplo, al hacer instalaciones sobre la carcasa, puede dañar el cuerpo de cristal de los interruptores de láminas.

Las cubiertas se sujetan a la carcasa de montaje en superficie. Las cubiertas pueden volver a abrirse con un destornillador pequeño (máx. 3 mm) sin provocar ningún daño. Para ello, presione sobre el gancho de ajuste a presión de la parte frontal utilizando el destornillador. De acuerdo con VdS, la apertura no autorizada tiene que hacerse detectable colocando un sello VdS (Fig. 1) en el gancho de ajuste a presión.

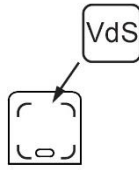

Precaución: mida la electricidad de las líneas de suministro antes de conectarlas.

Diagrama de distancia

Ver la Figura 3.

Nota: cuando instale los dispositivos en materiales ferromagnéticos, tanto el contacto como la carcasa del imán deben tener instalada una base de 2 mm.

Imán Ø 8x30 mm Instalación no ferromagnética	Distancia de conexión [mm]	Tolerancia [mm]
Distancia de proximidad/conexión	19	±4
Espacio de distancia/desconexión	23	±3
Alcance de fallo/alcance del tamper	7	±3

Distancia de conexión mínima: 15 mm, tolerancia en x: máx. ±2 mm.

Imán Ø 8x30 mm Instalación ferromagnética	Distancia de conexión [mm]	Tolerancia [mm]
Distancia de proximidad/conexión	12	±4
Espacio de distancia/desconexión	14	±3
Alcance de fallo/alcance del tamper	2	±2

Distancia de conexión mínima: 8 mm, tolerancia en x: máx. ±2 mm.

Datos técnicos

Contacto magnético de montaje en superficie DC148R4.7 para tipos de zona EOL, protegido por tamper, para instalaciones paralelas de montaje en superficie, con dos resistencias 4k7 integradas.

Tipo de contacto	Contacto NC de una patilla
Distancia de conmutación	min. 15 mm
Tensión de conmutación	máx. 100 V CC
Corriente de conmutación	500 mA máx.
Intensidad del contacto	6 W o 6 VA máx.
Resistencia de contacto	0,15 Ω máx.
Tensión disruptiva	>250 V
Tensión de funcionamiento permitida	40 V máx.

Cable de conexión	LIYY 2 x 0,14 mm de cobre estañado; apto para el método de terminación IDC de LSA
Color del cable externo	Blanco
Conductor interno	Azul
Dimensiones del contacto	8 x 8 x 40 mm
Dimensiones del cable	Ø 3.2 mm x 2 m
Imán	Ø 8 x 30 mm AlNiCo 5, polarización axial
Dimensiones de la carcasa	54 x 13 x 12,5 mm
Material de la carcasa	S-B o A-B-S
Color	Blanco
Intervalo de temperatura	De -25 a 70°C
Categoría de protección	VdS - clase ambiental III, IP 67

Contenido de la entrega

- 1 contacto magnético de 8 x 8 x 32 mm
- 1 imán Ø 8 x 30 mm AlNiCo 5
- 2 carcasas de montaje en superficie
- 2 cubiertas
- 3 bases de 2 mm, 1 base de 6 mm
- 4 tornillos de sujeción DIN 7982 - 2,9 x 19 - V 2 A

Información normativa

Fabricante REPRESENTANTE AUTORIZADO DE LA UE:
Carrier Fire & Security B.V.
Kelvinstraat 7, 6003 DH Weert, Países Bajos

Advertencias del producto y descargos de responsabilidad ESTOS PRODUCTOS ESTÁN DESTINADOS A LA VENTA A, E INSTALACIÓN POR, UN PROFESIONAL DE SEGURIDAD EXPERIMENTADO. CARRIER FIRE & SECURITY NO PUEDE GARANTIZAR QUE TODA PERSONA O ENTIDAD QUE COMPRE SUS PRODUCTOS, INCLUYENDO CUALQUIER "DISTRIBUIDOR O VENDEDOR AUTORIZADO", CUENTE CON LA FORMACIÓN O EXPERIENCIA PERTINENTE PARA INSTALAR CORRECTAMENTE PRODUCTOS RELACIONADOS CON LOS INCENDIOS Y LA SEGURIDAD.



Para obtener más información sobre exclusiones de garantía e información de seguridad de productos, consulte <https://firesecurityproducts.com/policy/product-warning/> o escanee el código QR.



Certificación	EN 50131-2-6 Grado 3 por VdS
VdS nº.	G110020 (Cl. C)
Directivas de la Unión Europea	Carrier Fire & Security declara por este medio que este dispositivo cumple los requisitos y disposiciones aplicables de la Directiva 2014/30/EU y/o 2014/35/EU. Para más información consulte firesecurityproducts.com o www.aritech.com .
REACH	Los productos REACH pueden contener sustancias que están incluidas en la Lista de sustancias Candidatas en una concentración en peso superior al 0,1%, según la más reciente Lista de sustancias Candidatas publicada en la Web de ECHA.

Puede encontrar información sobre su uso seguro en <https://firesecurityproducts.com/en/content/intrusion-intro>



2012/19/EU (directiva WEEE): los productos marcados con este símbolo no se pueden desechar como residuos urbanos no clasificados en la Unión Europea. Para que se pueda realizar un reciclaje adecuado, devuelva este producto a su representante de ventas local al comprar un equipo nuevo similar o deséchelo en los puntos de recogida designados. Para obtener más información, consulte: recyclethis.info

Información de contacto

firesecurityproducts.com o www.aritech.com

FR: Instructions d'installation

Figures

1	Contact magnétique
2	Schéma de connexion et d'installation
A	Contact
B	Aimant
C	Appendice
3	Schéma des distances
A	Proximité/distance de mise sous tension
B	Distance/distance de mise hors tension
C	Domaine de défaillance/domaine de fraude
D	Zone de tolérance
E	Contact
F	Aimant
G	Appendice
4	Connexion
A, B	Câble de connexion
C	Élément de commutation (NC)
D	Protection anti-fraude (contact interne)

Description

Le contact magnétique et l'aimant sont montés en parallèle l'un par rapport à l'autre avec l'aide du boîtier monté en surface ou encastré. Lors de l'insertion du boîtier de contact, assurez-vous que l'appendice d'étiquetage à l'avant est orienté vers l'aimant, quel que soit le type d'installation.

La distance d'installation entre le contact et l'aimant doit être comprise dans la zone de tolérance (voir schéma des distances).

Pendant l'installation dans la zone de tolérance, les distances de commutation pour chaque contact doivent d'abord être déterminées individuellement (voir schéma des distances).

Attention : L'installation sur des substances ferromagnétiques n'est autorisée que si le contact et le boîtier de l'aimant sont tous les deux dotés d'une base de 2 mm.

Les éléments montés en surface ou encastrés ne peuvent être montés qu'en utilisant des vis non magnétiques. Lorsque l'installation est terminée, la fonction de mise sous tension

électrique du contact magnétique doit être contrôlée (p. ex. avec un appareil de contrôle de continuité ou un multimètre). L'utilisation d'une force mécanique, p. ex. lors de l'installation sur le boîtier, peut endommager le corps en verre du contact reed.

Les couvercles sont ensuite agrafés sur le boîtier monté en surface. Les couvercles peuvent être rouverts avec un petit tournevis (max. 3 mm) sans provoquer de dommages. A cet effet, appuyez sur le petit crochet à enclenchement à l'avant en utilisant le tournevis. Conformément à VdS, une ouverture non autorisée peut être détectée en plaçant l'étiquette de scellement VdS (Fig. 1) sur le crochet à enclenchement.

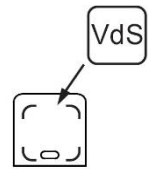

Attention : Mesurez électriquement les lignes d'alimentation avant de les raccorder !

Schéma des distances

Voir la Figure 3.

Remarque : En cas d'installation des appareils sur des substances ferromagnétiques, le contact et le boîtier de l'aimant doivent tous les deux être dotés d'une base de 2 mm.

Aimant Ø 8x30 mm Installation non ferromagn.	Distance de fermeture [mm]	Tolérance [mm]
Proximité/distance de fermeture	19	±4
Distance/distance d'ouverture	23	±3
Domaine de défaillance/domaine de fraude	7	±3

Distance de fermeture min. : 15 mm, tolérance en x : max. ±2 mm.

Aimant Ø 8x30 mm Installation ferromagn.	Distance de fermeture [mm]	Tolérance [mm]
Proximité/distance de fermeture	12	±4
Distance/distance d'ouverture	14	±3
Domaine de défaillance/domaine de fraude	2	±2

Distance de fermeture min. : 8 mm, tolérance en x : max. ±2 mm.

Données techniques

Contact magnétique monté en surface DC148R4.7 pour types de zones avec résistances fin de ligne, à protection anti-fraude, pour installation parallèle en surface, avec 2 résistances 4k7 intégrées.

Type de contact	Contact à 1 broche NC
Distance de commutation	min. 15 mm
Tension de commutation	max. 100 V cc
Courant de commutation	500 mA max
Puissance de contact	max. 6 W ou 6 VA
Résistance de contact	max. 0,15 Ω
Tension de rupture	>250 V
Tension de fonctionnement autorisée	40 V max

Câble de connexion	LIYY 2 x 0,14 mm Cu étamé; approprié pour une méthode de connexion LSA IDC
Couleur du câble externe	Blanc
Conducteur interne	Bleu
Dimensions du contact	8 x 8 x 40 mm
Dimensions du câble	Ø 3,2 mm x 2 m
Aimant	Ø 8 x 30 mm AlNiCo 5, polarisé axialement
Dimensions du boîtier	54 x 13 x 12,5 mm
Matière du boîtier	S-B ou A-B-S
Couleur	Blanc
Plage de températures	-25 à +70°C
Classe de protection	VdS - classe environnementale III, IP 67

Vous trouverez des renseignements sur l'utilisation sécuritaire du produit à l'adresse <https://firesecurityproducts.com/en/content/intrusi-on-intro>



2012/19/EU (WEEE) : Les produits marqués de ce symbole peuvent pas être éliminés comme déchets municipaux non triés dans l'Union européenne. Pour le recyclage, retourner ce produit à votre fournisseur au moment de l'achat d'un nouvel équipement équivalent, ou à des points de collecte désignés. Pour plus d'informations, voir : recyclethis.info

Pour nous contacter

firesecurityproducts.com ou www.aritech.com

Contenu de la livraison

- 1 contact magnétique 8 x 8 x 32 mm
- 1 aimant Ø 8 x 30 mm AlNiCo 5
- 2 boîtiers montés en surface
- 2 couvercles
- 3 bases de 2 mm, 1 base de 6 mm
- 4 vis de fixation DIN 7982 - 2,9 x 19 - V 2 A

Information réglementaire

Fabriquant	REPRÉSENTANT DE L'UNION EUROPÉENNE AUTORISÉ : Carrier Fire & Security B.V. Kelvinstraat 7, 6003 DH Weert, Pays-Bas
------------	--

Avertissements et avis de non-responsabilité	CES PRODUITS SONT DESTINÉS À DES PROFESSIONNELS EXPÉRIMENTÉS, QUI DOIVENT ÉGALEMENT SE CHARGER DE LEUR INSTALLATION. CARRIER FIRE & SECURITY NE PEUT GARANTIR QU'UNE PERSONNE OU ENTITÉ FAISANT L'ACQUISITION DE CEUX-CI, Y COMPRIS UN REVENDEUR AGRÉÉ, DISPOSE DE LA FORMATION OU DE L'EXPÉRIENCE REQUISE POUR PROCÉDER À CETTE MÊME INSTALLATION DE FAÇON APPROPRIÉE.
--	---



Pour obtenir des informations supplémentaires sur les garanties et la sécurité, rendez-vous à l'adresse <https://firesecurityproducts.com/policy/product-warning/> ou scannez le code QR.



Certification	EN 50131-2-6 Niveau 3 par VdS
N° VdS	G110020 (Cl. C)
Directives européennes	Carrier Fire & Security déclare par la présente que cet appareil est conforme aux exigences et dispositions applicables de la directive 2014/30/EU et / ou 2014/35/EU. Pour plus d'informations, voir firesecurityproducts.com ou www.aritech.com .
REACH	Ce produit peut contenir des substances figurant également sur la Liste de substances candidates à une concentration supérieure à 0,1 % p/p, selon la Liste de substances candidates la plus récente publiée sur le site web de l'Agence européenne des produits chimiques (ECHA).

IT: Istruzioni di installazione

Figure

1	Contacto magnetico
2	Diagramma di installazione e collegamento
A	Contatto
B	Magnete
C	Perno
3	Diagramma distanze
A	Distanza attivazione/chiusura
B	Distanza disattivazione/apertura
C	Range guasto/Range manomissione
D	Zona di tolleranza
E	Contatto
F	Magnete
G	Perno
4	Connessione
A, B	Cavo di connessione
C	Contatto di allarme (NC)
D	Contatto antimanomissione (reed interno)

Descrizione

Il contatto magnetico e il magnete sono montati in parallelo tra loro grazie al contenitore per montaggio su superficie o a incasso. Quando si inserisce il contenitore del contatto, verificare che il perno etichettato sulla parte anteriore punti verso il magnete, indipendentemente dal tipo di installazione.

La distanza di installazione tra il contatto e il magnete deve essere compresa entro la zona di tolleranza (vedere diagramma distanze).

Durante l'installazione entro la zona di tolleranza, devono essere prima determinate singolarmente le distanze di commutazione per ciascun contatto (vedere diagramma distanze).

Attenzione: L'installazione su materiali ferromagnetici è permessa solo se il contatto e il contenitore del magnete sono dotati ciascuno di una base di 2 mm.

Le parti montate su superficie o a incasso devono essere fissate solo con viti di materiale non magnetico. Al termine dell'installazione, controllare la funzione di interruttore elettrico

del contatto magnetico (ad esempio con un verificatore di continuità o multimetro). L'uso di forza meccanica, ad esempio durante l'installazione nel contenitore, può danneggiare il corpo in vetro dei contatti reed.

Posizionare quindi i coperchi sul contenitore montato in superficie. I coperchi possono essere riaperti con un piccolo cacciavite (max. 3 mm) senza provocare danni. Per questo scopo, premere sull'apposita apertura di aggancio sulla parte anteriore con il cacciavite. In conformità con VdS, l'apertura non autorizzata deve essere resa individuabile posizionando l'adesivo di protezione VdS (Fig. 1) sull'apertura di aggancio.

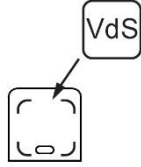

Attenzione: Misurare le linee di alimentazione elettricamente prima di collegarle!

Diagramma distanze

Vedere la Figura 3.

Nota: Quando si installano i dispositivi su materiali ferromagnetici, il contatto e il contenitore del magnete devono essere dotati di una base da 2 mm.

Magnete Ø 8x30 mm Installazione non ferromagn.	Distanza di attivazione [mm]	Tolleranza [mm]
Distanza attivazione/chiusura	19	±4
Distanza disattivazione/apertura	23	±3
Range guasto/Range manomissione	7	±3

Distanza attivazione minima: 15 mm, tolleranza in x: max. ±2 mm.

Magnete Ø 8x30 mm Installazione ferromagn.	Distanza di attivazione [mm]	Tolleranza [mm]
Distanza attivazione/chiusura	12	±4
Distanza disattivazione/apertura	14	±3
Range guasto/Range manomissione	2	±2

Distanza attivazione minima: 8 mm, tolleranza in x: max. ±2 mm.

Dati tecnici

Contatto magnetico per montaggio in superficie DC148R4.7 per tipi di zona EOL, protezione manomissioni, per installazione parallela in superficie; con 2 resistenze integrate da 4k7.

Tipo contatto	Contatto NC 1-pin
Distanza di commutazione	min. 15 mm
Tensione di commutazione	max. 100 V CC
Corrente di commutazione	max. 500 mA
Potenza contatti	max. 6 W o 6 VA
Resistenza contatto	max. 0,15 Ω
Tensione di interruzione	>250 V
Tensione operativa consentita	max. 40 V
Cavo di connessione	LIYY 2 x 0,14 mm Cu placcatura in stagno; adatto per metodo di terminazione LSA IDC
Colore cavo esterno	Bianco

Conduttore interno	Blu
Dimensioni contatto	8 x 8 x 40 mm
Dimensioni cavo	Ø 3,2 mm x 2 m
Magnete	Ø 8 x 30 mm AlNiCo 5, polarizzazione assiale
Dimensioni contenitore	54 x 13 x 12,5 mm
Materiale dell'alloggiamento	S-B o A-B-S
Colore	Bianco
Temperatura di funzionamento	Da -25 a +70°C
Categoria protezione	VdS - classe ambientale III, IP 67

Contenuto della confezione

- 1 contatto magnetico 8 x 8 x 32 mm
- 1 magnete Ø 8 x 30 mm AlNiCo 5
- 2 contenitori per montaggio in superficie
- 2 coperchi
- 3 basi 2 mm, 1 base 6 mm
- 4 viti di fissaggio DIN 7982 - 2,9 x 19 - V 2 A

Certificazione e conformità

Costruttore	AUTORIZZATO RAPPRESENTANTE UE: Carrier Fire & Security B.V. Kelvinstraat 7, 6003 DH Weert, Netherlands
Avvertenze sul prodotto e dichiarazioni di non responsabilità	QUESTI PRODOTTI SONO DESTINATI ALLA VENDITA A, E DEVONO ESSERE MONTATI DA, UN ESPERTO QUALIFICATO. CARRIER FIRE & SECURITY NON PUÒ GARANTIRE CHE LE PERSONE O GLI ENTI CHE ACQUISTANO I SUOI PRODOTTI, COMPRESI I "RIVENDITORI AUTORIZZATI", DISPONGANO DELLA FORMAZIONE O ESPERIENZA ADEGUATE PER ESEGUIRE LA CORRETTA INSTALLAZIONE DI PRODOTTI PER LA SICUREZZA E PER LA PROTEZIONE ANTINCENDIO.
	Per ulteriori informazioni sulle esclusioni di garanzia e sulla sicurezza dei prodotti, consultare il sito https://firesecurityproducts.com/policy/product-warning/ oppure eseguire la scansione del codice QR.



Certificazione	EN 50131-2-6 Grado 3 da VdS
VdS n.	G110020 (Cl. C)
Direttive Unione Europea	Carrier Fire & Security dichiara che questo dispositivo è conforme ai requisiti applicabili e alle disposizioni della Direttiva 2014/30/UE e/o 2014/35/UE. Per ulteriori informazioni, vedere firesecurityproducts.com o www.aritech.com .
REACH	Il prodotto può contenere sostanze che sono anche sostanze appartenenti all'elenco di candidati per una concentrazione superiore allo 0,1% p / p, l'elenco dei candidati pubblicato più di recente è disponibile sul sito Web dell'ECHA. Informazioni sull'uso sicuro sono disponibili all'indirizzo https://firesecurityproducts.com/en/content/intrusion-intro

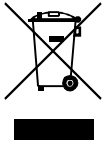

2012/19/EU (Direttiva WEEE): I prodotti contrassegnati con questo simbolo, non possono essere smaltiti nei comuni contenitori per lo smaltimento rifiuti, nell' Unione Europea. Per il loro corretto smaltimento, potete restituirli al vostro fornitore locale a seguito dell'acquisto di un prodotto nuovo equivalente, oppure rivolgervi e consegnarli presso i centri di raccolta preposti. Per maggiori informazioni vedere: recyclethis.info

Informazioni di contatto

firesecurityproducts.com o www.aritech.com

NL: Installatie-instructies

Afbeeldingen

1	Magnetische contacten
2	Installatie- en aansluitschema
A	Contact opnemen
B	Magneet
C	Kopbout
3	Afstandschem
A	Omgeving/inschakelafstand
B	Afstand/uitschakelafstand
C	Storingbereik/sabotagebereik
D	Tolerantiezone
E	Contact opnemen
F	Magneet
G	Kopbout
4	Verbinding
A, B	Verbindingskabel
C	Schakeldeel (NC)
D	Sabotagebeveiliging (intern contact)

Beschrijving

Het magnetische contact en de magneet worden langs elkaar gemonteerd met behulp van de op het oppervlak gemonteerde of de verzonken gemonteerde behuizing. Tijdens het plaatsen van de contactbehuizing, moet u ervoor zorgen dat de gelabelde kopbout aan de voorkant in de richting van de magneet wijst, ongeacht het type installatie.

De installatieafstand tussen het contact en de magneet moet binnen de tolerantiezone liggen (zie afstandschem).

Gedurende de installatie binnen de tolerantiezone, moeten eerst voor elk contact de schakelaarafstanden onafhankelijk worden bepaald (zie afstandschem).

Let op: Installatie op ferromagnetisch materiaal is alleen toegestaan indien de behuizingen van contact en magneet beide op een voet van 2 mm worden gemonteerd.

Onderdelen die op een oppervlakte of verzonken worden gemonteerd mogen alleen worden bevestigd met schroeven van niet-magnetisch materiaal. Wanneer de installatie is voltooid, moet de elektrische schakelfunctie van het magnetische contact worden gecontroleerd (bijv. met een continuïteitsmeter of multimeter). Het gebruik van mechanische kracht tijdens bijvoorbeeld de installatie op de

behuizing, kan de glazen behuizing van de reedschakelaars beschadigen.

De afdekking wordt vervolgens vastgeklemd op de op het oppervlak gemonteerde behuizing. De afdekking kan opnieuw worden geopend met behulp van een kleine schroevendraaier (max. 3 mm) zonder schade toe te brengen. Hiertoe duwt u de kleine klikhaak aan de voorkant naar binnen met behulp van de schroevendraaier. In overeenstemming met VdS, moet ongeoorloofd openen herkenbaar worden gemaakt door het aanbrengen van de VdS-verzegelingssticker (afb. 1) op de klikhaak.

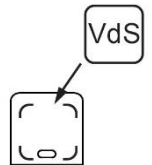

Let op: Meet de voedingslijnen elektrisch door voordat u ze aansluit!

Afstandschem

Zie Afbeelding 3.

Opmerking: Wanneer u de apparaten op ferromagnetisch materiaal installeert, moeten de behuizingen voor contact en magneet beide met een 2 mm voet worden gemonteerd.

Magneet Ø 8x30 mm Niet-ferromagn. installatie	Inschakelafstand [mm]	Tolerantie [mm]
Omgeving/inschakelafstand	19	±4
Afstand/uitschakelafstand	23	±3
Storingbereik/sabotagebereik	7	±3

Minimum inschakelafstand: 15 mm, tolerantie in x: max. ±2 mm.

Magneet Ø 8x30 mm Ferromagn. installatie	Inschakelafstand [mm]	Tolerantie [mm]
Omgeving/inschakelafstand	12	±4
Afstand/uitschakelafstand	14	±3
Storingbereik/sabotagebereik	2	±2

Minimum inschakelafstand: 8 mm, tolerantie in x: max. ±2 mm.

Technische gegevens

Oppervlaktegemonteerd magnetisch contact DC148R4.7 voor EOL-zonetypes, beveiligd tegen sabotage, voor oppervlakininstallatie langs elkaar; met 2 geïntegreerde 4k7-weerstanden.

Contacttype	1-pin NC contact
Schakelafstand	min. 15 mm
Schakelvoltage	max. 100 V gelijkstroom
Schakelspanning	max. 500 mA
Contactvermogen:	max. 6 W of 6 VA
Contactweerstand	max. 0,15 Ω
Storingsvoltage	>250 V
Toelaatbare bedrijfsspanning	max. 40 V
Verbindingskabel	LIYY 2 x 0,14 mm Cu vertind; geschikt voor LSA IDC-afsluitmethode
Externe kabelkleur	Wit
Interne geleider	Blauw

Contactafmetingen	8 x 8 x 40 mm
Kabelafmetingen	Ø 3,2 mm x 2 m
Magneet	Ø 8 x 30 mm AlNiCo 5, axiaal gepolariseerd
Afmetingen behuizing	54 x 13 x 12,5 mm
Materiaal behuizing	S-B of A-B-S
Kleur	Wit
Temperatuurbereik	-25 tot +70°C
Beschermingscategorie	VdS - milieuklasse III, IP 67

Omvang van levering

- 1 magnetisch contact 8 x 8 x 32 mm
- 1 magneet Ø 8 x 30 mm AlNiCo 5
- 2 behuizingen voor oppervlakmontage
- 2 kappen
- 3 voeten 2 mm, 1 voet 6 mm
- 4 bevestigingsschroeven DIN 7982 - 2,9 x 19 - V 2 A

Algemene Informatie

Fabrikant	GEAUTORISEERDE EU VERTEGENWOORDIGER: Carrier Fire & Security B.V. Kelvinstraat 7, 6003 DH Weert, Nederland
-----------	---

Waarschuwingen en disclaimers met betrekking tot de producten

DEZE PRODUCTEN ZIJN BEDOELD VOOR VERKOOP AAN EN INSTALLATIE DOOR GEKwalificeerde beroepskrachten. CARRIER FIRE & SECURITY GEVEN GEEN GARANTIE DAT EEN PERSOON OF ENTITEIT DIE DIENS PRODUCTEN AANSCHAFT, WAARONDER "GEAUTORISEERDE DEALERS" OF "GEAUTORISEERDE WEDERVERKOPERS", OP DE JUISTE WIJZE ZIJN OPGELEID OF VOLDOENDE ERVARING HEBBEN OM PRODUCTEN MET BETREKKING TOT BRAND EN BEVEILIGING OP DE JUISTE WIJZE TE INSTALLEREN.

Zie voor meer informatie over garantiebepalingen en productveiligheid
<https://firesecurityproducts.com/policy/product-warning/> of scan de QR-code.

	
EN	EN 50131-2-6 Grade 3 by VdS
VdS nr.	G110020 (Cl. C)
Richtlijnen Europese Unie	Carrier Fire & Security verklaart hierbij dat dit apparaat voldoet aan de toepasselijke eisen en bepalingen van de Regelgeving 2014/30/EU en/of 2014/35/EU. Voor meer informatie zie firesecurityproducts.com of www.aritech.com .
REACH	Product kan stoffen bevatten die ook stoffen van de kandidatenlijst zijn in een concentratie van meer dan 0,1% w/w, volgens de meest recent gepubliceerde kandidatenlijst op ECHA-website. Informatie over veilig gebruik is te vinden op https://firesecurityproducts.com/en/content/intrusi-on-intro



2012/19/EU (WEEE richtlijn): Producten met deze label mogen niet verwijderd worden via de gemeentelijke huisvuil scheiding in de Europese Gemeenschap. Voor correcte vorm van kringloop, geef je de producten terug aan jou lokale leverancier tijdens het aankopen van een gelijkaardige nieuw toestel, of geef het af aan een gespecialiseerde verzamelpunt. Meer informatie vindt u op de volgende website: recyclethis.info

Contact informatie

firesecurityproducts.com of www.aritech.com

SV: Installationsanvisningar

Bilder

1	Magnetkontakt
2	Installation och kopplingschema
A	Kontakt
B	Magnet
C	Skruv
3	Avståndstabell
A	Stängning/slutningsavstånd
B	Öppning/brytningsavstånd
C	Felomfång/sabotageomfång
D	Toleranszon
E	Kontakt
F	Magnet
G	Skruv
4	Anslutning
A, B	Anslutningskabel
C	Brytardel (NC)
D	Kapslings sabotage (reed kontakt)

Beskrivning

DC148R4.7 är en högsäkerhetsmagnetkontakt.

Den magnetiska kontakten och magneten monteras parallellt med varandra med hjälp av det ytmonterade eller infällda höljet. Vid infällning av kontakthöljat, se till att etikettsskruven på framsidan är riktad mot magneten, oberoende av installationstyp.

Installationsavståndet mellan kontakten och magneten måste vara inom toleranszonen (se avståndstabellen).

Vid installation inom toleranszonen, måste brytaravstånden för varje kontakt först bestämmas (se avståndstabell).

OBS! Installation i ferromagnetiska material kan enbart tillåtas om både kontakt- och magnetdel har en 2 mm mellanlägg.

Ytmonterade eller infällda delar får endast monteras med icke magnetiska skruvar. Då installationen är färdig ska magnetkontaktens elektriska brytarfunktion kontrolleras (t ex med en kontinuitetstestare eller multimeter). Användande av mekanisk kraft, t ex vid montering av enheten på höljet kan skada glaskroppen på tungkontaktarna.

Kåporna knäpps sedan fast på det ytmonterade höljet. Kåporna kan öppnas igen med en liten skruvmejsel (max 3 mm) utan att skada uppstår. För att göra det ska det lilla snäpplåset tryckas in framtill med skruvmejseln. I enlighet med VdS, ska icke- auktoriserad öppning kunna upptäckas genom att VdS-förseglingsetiketten (bild 1) fästs på snäpplåset.

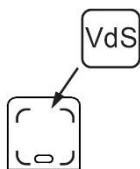

Varning! Mät upp anslutningstrådarna elektriskt innan anslutning!

Avståndstabell

Se bild 3.

Obs! Vid installation av enheter i ferromagnetiska material måste både kontakt- och magnetdel ha en 2 mm mellanlägg.

Magnet Ø 8x30 mm Icke-ferromagnetisk installation	Brytaravstånd [mm]	Tolerans [mm]
Stängning/slutning	19	±4
Öppning/brytning	23	±3
Felomfång/sabotageomfång	7	±3

Minsta brytavstånd: 15 mm, tolerans i x: max ±2 mm.

Magnet Ø 8x30 mm Ferromagnetisk installation	Brytaravstånd [mm]	Tolerans [mm]
Stängning/slutning	12	±4
Öppning/brytning	14	±3
Felomfång/sabotageomfång	2	±2

Minsta brytavstånd: 8 mm, tolerans i x: max ±2 mm.

Tekniska data

Ytmonterad magnetkontakt DC148R4.7 för EOL-sektionstyper, sabotageskyddad, för parallell ytmonterad installation; med 2 inbyggda 4k7 motstånd.

Kontakttyp	1 - stifts NC-kontakt
Arbetsavstånd	min. 15 mm
Förspänd	Ja
Omkopplingsspänning	max. 100 V DC
Kopplingsström	Max. 500 mA
Märkdata för kontakt	max. 6 W eller 6 VA
Kontaktresistans	max 0,15 Ω
Överslagsspänning	>250 V
Tillåten driftsspänning	Max. 40 V
Anslutningskabel	LIYY 2 x 0,14 mm koppar/tenn-pläterad; passar för LSA IDC termineringsmetod
Extern kabelfärg	Vit
Intern ledare	Blå
Kontaktdimensioner	8 x 8 x 40 mm
Kabeldimensioner	Ø 3.2 mm x 2 m
Magnet	Ø 8 x 30 mm AlNiCo 5, axiellt polariserad
Höljesdimensioner	54 x 13 x 12.5 mm
Höljesmaterial	S-B eller A-B-S

Färg	Vit
Temperaturomfång	-25 till +70°C
Skyddskategori	VdS – miljöklass III, IP 67
Larmklass	4

Leveransutförande

- 1 magnetkontakt Ø 8 x 32 mm
- 1 magnet Ø 8 x 30 mm AlNiCo 5
- 2 ytmonterade höljen
- 2 kåpor
- 3 mellanlägg 2 mm, 1 bas 6 mm
- 4 monteringskruvar DIN 7982 – 2,9 x 19 - V 2 A

Information om regler och föreskrifter

Tillverkare	AUKTORISERAD EU-REPRESENTANT: Carrier Fire & Security B.V. Kelvinstraat 7, 6003 DH Weert, Netherlands/Holland
Produktvarningar och friskrivningar	DESSA PRODUKTER ÄR AVSEDDA FÖR FÖRSÄLJNING TILL OCH INSTALLATION AV BEHÖRIG PERSONAL. CARRIER FIRE & SECURITY KAN INTE GARANTERA ATT EN PERSON ELLER JURIDISK PERSON SOM KÖPER DESS PRODUKTER, INKLUSIVE "KVALIFICERAD FÖRSÄLJARE" ELLER "ÅTERFÖRSÄLJARE", ÄR ORDENTLIGT UTBILDAD ELLER HAR ERFARENHET AV ATT INSTALLERA BRAND- OCH SÄKERHETSRELATERADE PRODUKTER. För mer information om garantifriskrivningar och produktsäkerhet, se https://firesecurityproducts.com/policy/product-warning/ eller skanna QR-koden.



Certifiering	SSF1014-3 Larmklass 4
EN	EN 50131-2-6 Grade 3 by VdS
VdS-nr	G110020 (kl. C)
EU-direktiv	Carrier Fire & Security meddelar harmed att denna product överinstämmer med med tillämpliga krav och bestämmelser för Directive 2014/30/EU och/eller 2014/35/EU. För mer information: firesecurityproducts.com eller www.aritech.com .
REACH	Produkten kan innehålla ämnen som finns i Kandidatförteckningen i en koncentration av 0,1% w/w, per den senast listade kandidatförteckningen på ECHA:s webbplats. Information om säker användning finns på https://firesecurityproducts.com/en/content/intrusion-intro
	2012/19/EU (WEEE): Produkter märkta med denna symbol får inte kastas i allmänna sophanteringssystem inom den europeiska unionen. För korrekt återvinning av utrustningen skall den returneras din lokala återförsäljare vid köp av liknande ny utrustning eller lämnas till en därför avsedd deponering. För mer information, se: recyclethis.info

Kontaktuppgifter

firesecurityproducts.com eller www.aritech.com

