

AS500 Series Outdoor Siren Installation Sheet

EN DE ES FR IT NL PT

1

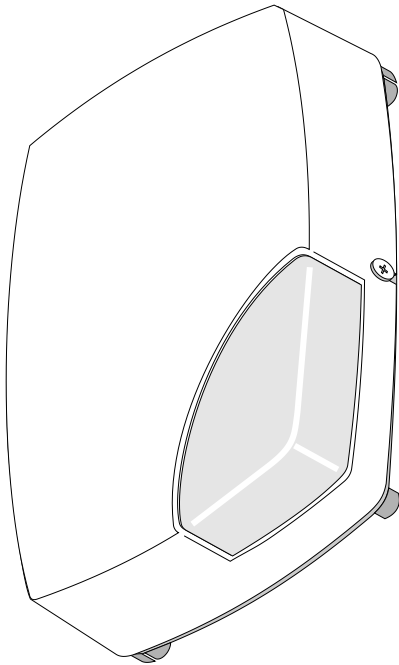

2

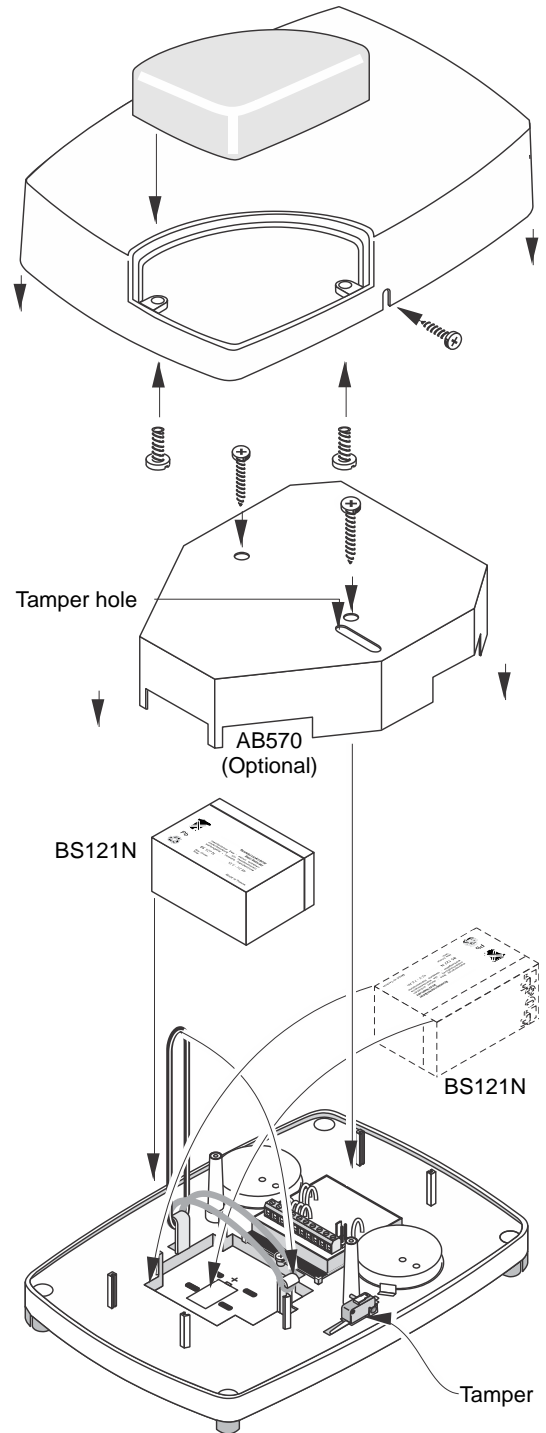

3

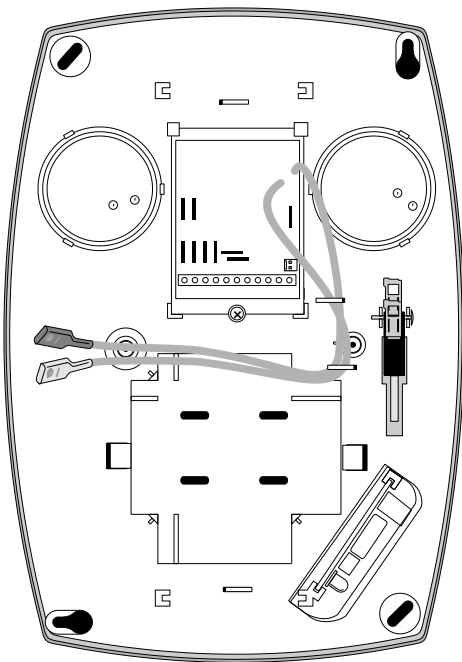

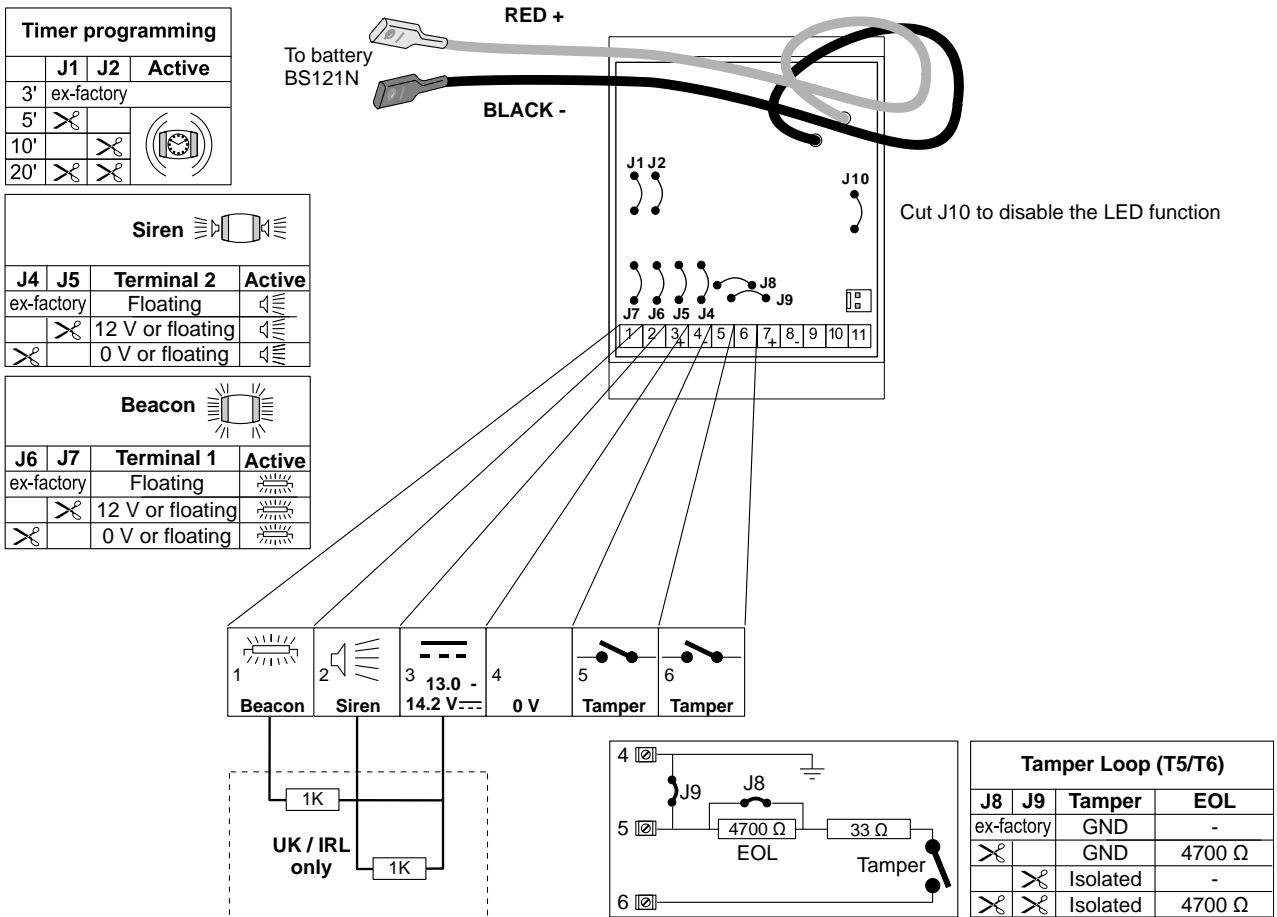

LED explanation

Green LED	Red LED	Siren status *) for AS504 only
Constant On	Off	Okay
Off	Flashing Fast	Siren Hold Off or Low voltage alarm (or Tamper alarm *)
Off	Constant On	Siren Hold Off alarm timer expired
Off	Flashing Slow	Low voltage alarm timer expired (or Tamper alarm timer expired *)

ONLY TO BE CONNECTED TO AN EXTERNAL LIMITED POWER SUPPLY (ADVISED: 5 A)

ATTENTION!
This product contains a NiCd or Lead Acid-battery. This battery may be recyclable, but it may be illegal to dispose of this battery improperly under local, state or federal laws. Check with your local authorities for disposal and recycling options.

- DO NOT OPEN BEACON WHEN ACTIVE
- HIGH VOLTAGE REMAINS ON BEACON-PCB

FOR CORRECT OPERATION, APPROPRIATE LINKS MUST BE CUT.

CAUTION!
Risk of explosion if battery is replaced by an incorrect type. Replace only with the same or equivalent type recommended by the manufacturer.

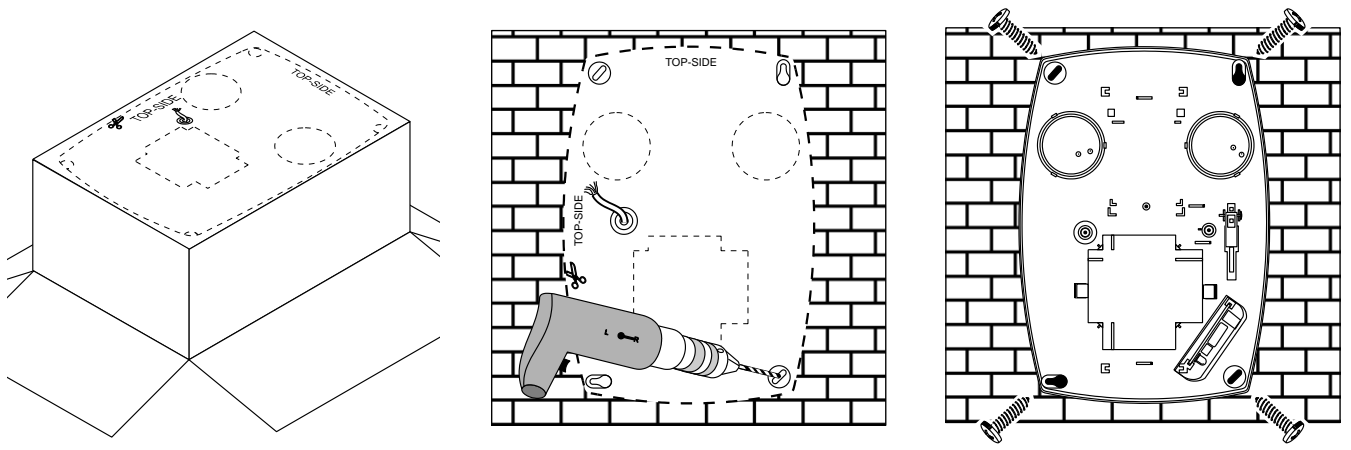

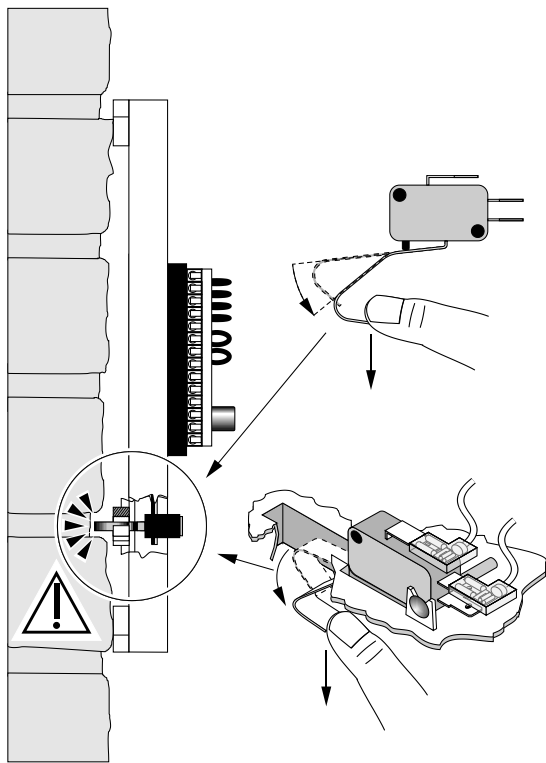

EN: Installation Sheet

Description

The AS500 series siren is an outdoor siren with a beacon.

Wiring

First, wire the control panel (power down) to the siren as shown above, before connecting the battery. When the battery is connected for the first time, the siren will give a short beep. The siren cannot be activated until all inputs (input power and hold-off voltages) are correct. The siren will be activated if the input power is removed or drops significantly or if the siren hold-off voltage is removed.

Specifications

Supply*	10.0 to 14.5 V $\overline{=}$
Current	
Standby	40 mA typical
Operating	350 mA typical (including beacon)
Sound output	114 dB at 1 m, 85 dB at 3 m
Frequency	1.8 to 3 kHz
Cut-off timer	Preset at 3 min. Adjustable 5, 10, 20 min.
Battery:	
Type	Lead acid, BS121N, 12 V, 1.2 Ah
Load voltage	13.6 to 14.2 V $\overline{=}$
Tamper	28 V $\overline{=}$, 100 mA max.
Weight	1 kg
Dimensions	210 x 300 x 70 mm

Working temperature	-25 to +55°C (no battery) 0 to +40°C (with battery)
---------------------	--

Beacon

Operating current	110 mA
Light output	100.000 peak lumens
Life time	1.000.000 flashes
Flash rate	60/minute
Spike suppression network	Standard fitted

* To be connected to an external current limited power supply. (Advised: 5 A).

Battery removal / disposal

This product may contain one sealed, rechargeable, BS-type lead-acid battery. Because removing batteries may affect the product's configuration settings or trigger an alarm, only a qualified installer should remove them.

To remove the battery:

1. Make sure that your product settings allow you to open its cover without starting the tamper alarm.
2. Switch off the mains power, if necessary, and remove the cover.
3. Disconnect battery connectors.
4. Remove the battery from the holder.

For proper recycling, dispose of all batteries as required by local ordinances or regulations.

WARNING: Danger of explosion if battery is incorrectly replaced. Replace only with the same or equivalent type recommended by the manufacturer.

Regulatory information

Manufacturer	PLACED ON THE MARKET BY: Carrier Fire & Security Americas Corporation Inc. 13995 Pasteur Blvd Palm Beach Gardens, FL 33418, USA AUTHORIZED EU REPRESENTATIVE: Carrier Fire & Security B.V. Kelvinstraat 7, 6003 DH Weert, Netherlands
--------------	---

Certification



Product warnings and disclaimers

THESE PRODUCTS ARE INTENDED FOR SALE TO AND INSTALLATION BY QUALIFIED PROFESSIONALS. CARRIER FIRE & SECURITY CANNOT PROVIDE ANY ASSURANCE THAT ANY PERSON OR ENTITY BUYING ITS PRODUCTS, INCLUDING ANY "AUTHORIZED DEALER" OR "AUTHORIZED RESELLER", IS PROPERLY TRAINED OR EXPERIENCED TO CORRECTLY INSTALL FIRE AND SECURITY RELATED PRODUCTS. For more information on warranty disclaimers and product safety information, please check <https://firesecurityproducts.com/policy/product-warning/> or scan the QR code.



European Union directives

Carrier Fire & Security hereby declares that this device is in compliance with the applicable requirements and provisions of the Directive 2014/30/EU and/or 2014/35/EU. For more information see www.firesecurityproducts.com or www.aritech.com.

REACH Product may contain substances that are also Candidate List substances in a concentration above 0.1% w/w, per the most recently published Candidate List found at ECHA Web site.

Safe use information can be found at <https://firesecurityproducts.com/en/content/intrusion-intro>



2012/19/EU (WEEE directive): Products marked with this symbol cannot be disposed of as unsorted municipal waste in the European Union. For proper recycling, return this product to your local supplier upon the purchase of equivalent new equipment, or dispose of it at designated collection points. For more information see: recyclethis.info

Contact information

www.firesecurityproducts.com or www.aritech.com

For customer support, see www.firesecurityproducts.com

DE: Installationsanleitung

Anschaltung des Signalgebers

Zunächst die oben abgebildete Anschaltung an die Zentrale (im spannungslose Zustand) durchführen bevor der Akku an die Sirene angeschlossen wird. Sobald der Notstromakku der Sirene das erstmal aufgesteckt wird, erzeugt die Sirene ein kurzes "Beep" Signal. Der Signalgeber kann nicht aktiviert werden, bevor nicht alle Eingänge (Versorgungsspannung und Haltespannungen) korrekt angeschaltet wurden. Die Sirene wird aktiviert, indem die Versorgungsspannung unterbrochen wird oder signifikant abfällt oder sobald die Sirenenhaltespannung unterbrochen wird.

Technische Daten

Versorgungsspannung	10.0 bis 14.5 V $\overline{=}$
Stromaufnahme:	
in Ruhe	40 mA typ.
in Betrieb	350 mA typ. (mit Blitzlampe)
Lautstärke	114 dB bei 1 m, 85 dB bei 3 m
Frequenz	1.8 bis 3 kHz
Alarmierungsdauer	Voreinstellung auf 3 min. Einstellbar 5, 10, 20 min.
Batterie:	
Type	Blei Accumulator, BS121N, 12 V, 1.2 Ah
Lade Spannung	13.6 bis 14.2 V $\overline{=}$
Sabotageschalter	28 V $\overline{=}$, 100 mA max.
Gewicht	1 kg
Abmessungen	210 x 300 x 70 mm
Betriebstemperatur	-25 bis +55°C (ohne Batterie) 0 bis +40°C (mit Batterie)
Blitzlampe	
Stromaufnahme in Betrieb	110 mA
Lichtpegel	100.000 Spitzenlumen
Lebensdauer	1.000.000 Blitze
Blitzfrequenz	60/min
Entstörnetzwerk	Serienmäßig vorhanden

* Anschaltung an ein externes Netzteil mit Strombegrenzung (empfohlen 5 A).

Batterie Ausbau/Entsorgung

Dieses Produkt kann eine versiegelte wiederaufladbare BS-Typ Bleigelbatterie enthalten. Da das Entfernen von Batterien die Zentralenkonfiguration beeinträchtigen oder einen Alarm auslösen kann, sollte nur ein qualifizierter Techniker die Batterien entfernen.

Bei dem Ausbau der Batterie ist folgendes zu beachten:

1. Vergewissern Sie sich, dass Produkteinstellungen es Ihnen ermöglichen das Gehäuse ohne Auslösung eines Sabotagealarms zu öffnen.
2. Schalten Sie, wenn erforderlich die Netzspannung ab und Öffnen Sie erst nachfolgend das Gehäuse.
3. Unterbrechen Sie Batterieanschlussleitung.
4. Entfernen Sie die Batterie aus dem Halter.

Für eine korrekte Wiederverwertung entsorgen Sie alle Batterien gemäß den örtlichen Vorschriften.

ACHTUNG: Explosionsgefahr wenn Batterie falsch installiert ist. Nur durch eine Gleiche oder durch eine Batterie gleichen Types ersetzen.

Rechtliche Hinweise

Hersteller INVERKEHRBRINGER:
Carrier Fire & Security Americas Corporation Inc.
13995 Pasteur Blvd
Palm Beach Gardens, FL 33418, USA
BEVOLLMÄCHTIGTER EU REPRÄSENTANT:
Carrier Fire & Security B.V.
Kelvinstraat 7, 6003 DH Weert, Niederlande

Zertifizierung



Produktwarnungen und Haftungsausschluss



DIESE PRODUKTE SIND FÜR DEN VERKAUF AN UND DIE INSTALLATION DURCH QUALIFIZIERTES PERSONAL VORGESEHEN. CARRIER FIRE & SECURITY ÜBERNIMMT KEINERLEI GEWÄHRLEISTUNG DAFÜR, DASS NATÜRLICHE ODER JURISTISCHE PERSONEN, DIE UNSERE PRODUKTE ERWERBEN, SOWIE „AUTORISIERTE HÄNDLER“ ODER „AUTORISIERTE WIEDERVERKÄUFER“ ÜBER DIE ERFORDERLICHE QUALIFIKATION UND ERFAHRUNG VERFÜGEN, UM BRANDSCHUTZ- ODER SICHERHEITSTECHNISCHE PRODUKTE ORDNUNGSGEMÄSS ZU INSTALLIEREN.

Weitere Informationen zu Haftungsausschlüssen sowie zur Produktsicherheit finden Sie unter <https://firesecurityproducts.com/policy/product-warning/>, oder scannen Sie den QR-Code.

Carrier Fire & Security erklärt hiermit, dass dieses Gerät den geltenden Anforderungen und Bestimmungen der Richtlinie 2014/30/EU und/oder 2014/35/EU entspricht. Für weitere Informationen siehe www.firesecurityproducts.com oder www.aritech.com.

REACH Das Produkt kann Stoffe enthalten, die auch unter Stoffe der Kandidatenliste in einer Konzentration von mehr als 0,1 % w/w gemäß der zuletzt veröffentlichten Kandidatenliste auf der ECHA-Website aufgeführt sind.

Informationen zur sicheren Verwendung finden Sie unter <https://firesecurityproducts.com/en/content/intrusion-intro>



2012/19/EU (WEEE): Produkte die mit diesem Symbol gekennzeichnet sind, dürfen nicht als unsortierter städtischer Abfall in der europäischen Union entsorgt werden. Für die korrekte Wiederverwertung bringen Sie dieses Produkt zu Ihrem lokalen Lieferanten nach dem Kauf der gleichwertigen neuen Ausrüstung zurück, oder entsorgen Sie das Produkt an den gekennzeichneten Sammelstellen. Weitere Informationen hierzu finden Sie auf der folgenden Website: recyclethis.info

Kontaktinformation

www.firesecurityproducts.com oder www.aritech.com

Kontaktinformationen für den Kundendienst finden Sie unter www.firesecurityproducts.com

ES: Instrucciones de instalación

Procedimiento de cableado

En primer lugar, cablear la unidad de control (sin alimentación) a la sirena, como se muestra a continuación, antes de conectar la batería. Al conectar la batería por primera vez, la sirena producirá un corto pitido. La sirena no se activará hasta que todas las entradas (alimentación y tensiones de disparo). Si disparamos la sirena por falta de alimentación o disminuimos significativamente o se varía la tensión de disparo.

Características técnicas

Alimentación*	10.0 – 14.5 V $\overline{=}$
Corriente auxiliar de funcionamiento	40 mA típica 350 mA típica (con flash)
Nivel sonoro	114 dB @ 1 m, 85 dB @ 3 m
Frecuencia	1.8 – 3 kHz
Temporizador	Prefijado a 3 min Ajustable 5, 10, 20 min
Batería:	
Tipo	Tipo ácido de plomo, BS121N, 12 V, 1.2 Ah
Carga por tensión	13.6 – 14.2 V $\overline{=}$
Interruptor de sabotaje	28 V $\overline{=}$, 100 mA máx.
Peso	1 kg
Dimensiones	210 x 300 x 70 mm
Temperatura de funcionamiento	de -25 a +55°C (sin batería) de 0 a +40°C (con batería)
Interruptor de sabotaje	
Corriente de funcionamiento	110 mA
Nivel luminoso	100.000 lúmenes

Duración	1.000.000 flashes
Proporción de destellos	60/min
Red de supresión de daños por radiación	Standar

* Para ser conectado a una fuente de alimentación externa de corriente limitada (Aconsejable: 5 A).

Sustitución y eliminación de Baterías

Este producto puede contener una batería sellada recargable de plomo ácido de tipo BS. La extracción de las baterías deberá llevarla a cabo un instalador cualificado, ya que esto podría afectar a la configuración del producto o activar una alarma.

Para extraer la batería, realice lo siguiente:

1. Compruebe que la configuración de su sistema le permite abrir la tapa sin iniciar una alarma de tamper.
2. Desconecte la alimentación principal, si es necesario y retire la tapa.
3. Desconecte los conectores de batería.
4. Extraiga las baterías del soporte.

Para un reciclaje adecuado, elimine todas las baterías según lo requerido por las ordenanzas o regulaciones locales.

PRECAUCIÓN: Peligro de explosión si la batería es reemplazada incorrectamente. Reemplácela únicamente con el mismo tipo de batería o modelo equivalente recomendado por el fabricante.

Información de la normativa

Fabricante COLOCADO EN EL MERCADO POR:
Carrier Fire & Security Americas Corporation Inc.
13995 Pasteur Blvd
Palm Beach Gardens, FL 33418, USA
REPRESENTANTE AUTORIZADO DE LA UE:
Carrier Fire & Security B.V.
Kelvinstraat 7, 6003 DH Weert, Países Bajos

Certificado



Advertencias del producto y descargos de responsabilidad



ESTOS PRODUCTOS ESTÁN DESTINADOS A LA VENTA A, E INSTALACIÓN POR, UN PROFESIONAL DE SEGURIDAD EXPERIMENTADO. CARRIER FIRE & SECURITY NO PUEDE GARANTIZAR QUE TODA PERSONA O ENTIDAD QUE COMPRE SUS PRODUCTOS, INCLUYENDO CUALQUIER "DISTRIBUIDOR O VENDEDOR AUTORIZADO", CUENTE CON LA FORMACIÓN O EXPERIENCIA PERTINENTE PARA INSTALAR CORRECTAMENTE PRODUCTOS RELACIONADOS CON LOS INCENDIOS Y LA SEGURIDAD.

Para obtener más información sobre exclusiones de garantía e información de seguridad de productos, consulte <https://firesecurityproducts.com/policy/product-warning/> o escanee el código QR.

Directivas de la Unión Europea	Carrier Fire & Security declara por este medio que este dispositivo cumple los requisitos y disposiciones aplicables de la Directiva 2014/30/EU y/o 2014/35/EU. Para más información consulte www.firesecurityproducts.com ó www.aritech.com .
--------------------------------	---

REACH	Los productos REACH pueden contener sustancias que están incluidas en la Lista de sustancias Candidatas en una concentración en peso superior al 0,1%, según la más reciente Lista de sustancias Candidatas publicada en la Web de ECHA. Puede encontrar información sobre su uso seguro en https://firesecurityproducts.com/en/content/intrusion-intro
-------	--



2012/19/EU (directiva WEEE): los productos marcados con este símbolo no se pueden desechar como residuos urbanos no clasificados en la Unión Europea. Para que se pueda realizar un reciclaje adecuado, devuelva este producto a su representante de ventas local al comprar un equipo nuevo similar o deséchelo en los puntos de recogida designados. Para obtener más información, consulte: recyclethis.info

Información de contacto

www.firesecurityproducts.com o www.aritech.com

Para acceder al servicio técnico, consulte www.firesecurityproducts.com

FR: Instructions d'installation

Procédure de raccordement

Raccorder d'abord la sirène comme indiqué, à la centrale (alimentations coupées), avant de connecter la batterie. Lorsque la batterie est connectée pour la première fois, la sirène émettra un « bip » court. La sirène ne pourra pas être activée tant que tous les raccordements (tensions d'alimentation et de blocage) ne seront pas corrects. La sirène sera activée si la tension d'alimentation est supprimée ou chute de manière significative, ou bien si la tension de blocage est supprimée.

Spécifications techniques

Alimentation*	10.0 – 14.5 V $\overline{=}$
Consommation permanente	40 mA nominal
en alarme	350 mA nominal (avec flash)
Puissance sonore	114 dB à 1 m, 85 dB à 3 m
Fréquence	1.8 – 3 kHz
Temporisation de sirène	Prérégulé à 3 min Adjustable 5, 10, 20 min
Batterie	
Type	Batt. au plomb, BS121N, 12 V, 1.2 Ah
Tension de charge	13.6 – 14.2 V $\overline{=}$
Autoprotection	28 V $\overline{=}$, 100 mA max.
Poids	1 kg

Dimensions	210 x 300 x 70 mm
Température de fonctionnement	-25 à +55°C (aucune batterie) 0 à +40°C (avec batterie)
Flash	
Consommation en alarme	110 mA
Flux lumineux	100.000 lumens max
Longévité	1.000.000 flashes
Vitesse de clignotement	60/min
Réseau antiparasites	Fourni en standard

* Doit être connecté à une source d'alimentation externe (5 A recommandé).

Retrait/dépose de batterie

Ce produit peut contenir une batterie au plomb, rechargeable de type BS. Le retrait de la batterie peut affecter la configuration du produit ou déclencher une alarme, seul un installateur qualifié peut retirer la batterie.

Pour retirer la batterie, suivre les étapes suivantes:

1. S'assurer qu'il est possible d'ouvrir le produit sans déclencher d'autoprotection.
2. Retirer l'alimentation secteur, si nécessaire, et retirer le couvercle.
3. Déconnecter la batterie.
4. Retirer la batterie de son support.

Pour un recyclage propre, entreposer toutes les batteries dans un local adéquat.

ATTENTION: Danger d'explosion si la batterie est incorrectement remplacé. Remplacez seulement par une de type identique ou une de type équivalent recommandé par le constructeur.

Information réglementaire

Fabriquant	MISE SUR LE MARCHÉ PAR : Carrier Fire & Security Americas Corporation Inc. 13995 Pasteur Blvd Palm Beach Gardens, FL 33418, USA REPRÉSENTANT DE L'UNION EUROPÉENNE AUTORISÉ : Carrier Fire & Security B.V. Kelvinstraat 7, 6003 DH Weert, Pays-Bas
------------	---

Certification



Avertissements et avis de non-responsabilité



CES PRODUITS SONT DESTINÉS À DES PROFESSIONNELS EXPÉRIMENTÉS, QUI DOIVENT ÉGALEMENT SE CHARGER DE LEUR INSTALLATION. CARRIER FIRE & SECURITY NE PEUT GARANTIR QU'UNE PERSONNE OU ENTITÉ FAISANT L'ACQUISITION DE CEUX-CI, Y COMPRIS UN REVendeur AGRÉÉ, DISPOSE DE LA FORMATION OU DE L'EXPÉRIENCE REQUISE POUR PROCÉDER À CETTE MÊME INSTALLATION DE FAÇON APPROPRIÉE.

Pour obtenir des informations supplémentaires sur les garanties et la sécurité, rendez-vous à l'adresse

<https://firesecurityproducts.com/policy/product-warning/> ou scannez le code QR.

Directives européennes Carrier Fire & Security déclare par la présente que cet appareil est conforme aux exigences et dispositions applicables de la directive 2014/30/EU et / ou 2014/35/EU. Pour plus d'informations, voir www.firesecurityproducts.com ou www.aritech.com.

REACH Ce produit peut contenir des substances figurant également sur la Liste de substances candidates à une concentration supérieure à 0,1 % p/p, selon la Liste de substances candidates la plus récente publiée sur le site web de l'Agence européenne des produits chimiques (ECHA). Vous trouverez des renseignements sur l'utilisation sécuritaire du produit à l'adresse <https://firesecurityproducts.com/en/content/intrusion-intro>



2012/19/EU (WEEE) : Les produits marqués de ce symbole peuvent pas être éliminés comme déchets municipaux non triés dans l'Union européenne. Pour le recyclage, retourner ce produit à votre fournisseur au moment de l'achat d'un nouvel équipement équivalent, ou à des points de collecte désignés. Pour plus d'informations, voir : recyclethis.info

Pour nous contacter

www.firesecurityproducts.com ou www.aritech.com

Pour contacter l'assistance clientèle, voir www.firesecurityproducts.com

IT: Istruzioni d'installazione

Procedura di cablaggio

Prima di alimentare le apparecchiature, collegate la sirena alla centrale seguendo lo schema mostrato sopra. Collegate quindi la batteria della sirena, in questo momento la sirena emetterà un breve suono. Affinchè la sirena possa attivarsi è ora necessario collegare correttamente tutti gli ingressi (alimentazione e comandi). La sirena viene attivata se viene rimossa l'alimentazione o la stessa cala in modo significativo oppure se viene rimosso il riferimento di comando.

Specifiche tecniche

Alimentazione*	10.0 – 14.5 V $\overline{=}$
Corrente	
in standby	40 mA tipica
in funzionamento	350 mA tipica (con lampeggiante)
Uscita sonora	114 dB a 1 m, 85 dB a 3 m
Frequenza	1.8 – 3 kHz
Timer d'esclusione	Preimpostato a 3 min Regolabile 5, 10, 20 min
Batterie	
Tipo	Batt. al piombo, BS121N, 12 V, 1.2 Ah
Tensione di carica	13.6 – 14.2 V $\overline{=}$
Contatto manomissione	28 V $\overline{=}$, max 100 mA
Peso	1 kg
Dimensioni	210 x 300 x 70 mm
Temperatura di funzionamento	Da -25 a +55°C (senza batteria) Da 0 a +40°C (con batteria)

Lampeggiante

Corrente in funzionamento	110 mA
Uscita luminosa	100.000 peak lumens
Durata	1.000.000 impulsi
Cadenza di lampeggiamento	60/min
Rete antidisturbo	Inclusa

* Da collegare ad un alimentatore esterno con limitazione di corrente (consigliato 5 A).

Rimozione batteria/smaltimento

Questo prodotto può contenere una batteria sigillata, ricaricabile, tipo BS batteria al piombo. Rimuovere la batteria potrebbe avere effetti sulle impostazioni del prodotto o generare un allarme, solo installatori qualificati dovrebbero rimuovere la batteria.

Per rimuovere la batteria procedure nel seguente modo:

1. Assicurarsi che le impostazioni del prodotto permettano di poter aprire il coperchio senza attivare allarmi di manomissione.
2. Togliere l'alimentazione di rete, se necessario e rimuovere il coperchio.
3. Disconnettere i connettori della batteria.
4. Rimuovere la batteria dal contenitore.

Per il corretto smaltimento, sistemare tutte le batterie come richiesto dalle locali ordinanze o norme.

ATTENZIONE: Rischio di esplosione se la batteria è sostituita incorrettamente. Sostituire solo con lo stesso modello o uno equivalente come raccomandato dal fornitore.

Certificazione e conformità

Costruttore	MESSO SUL MERCATO DA: Carrier Fire & Security Americas Corporation Inc. 13995 Pasteur Blvd Palm Beach Gardens, FL 33418, USA AUTORIZZATO RAPPRESENTANTE UE: Carrier Fire & Security B.V. Kelvinstraat 7, 6003 DH Weert, Netherlands
-------------	---

Certificazione



Avvertenze sul prodotto e dichiarazioni di non responsabilità



QUESTI PRODOTTI SONO DESTINATI ALLA VENDITA A, E DEVONO ESSERE MONTATI DA, UN ESPERTO QUALIFICATO. CARRIER FIRE & SECURITY NON PUÒ GARANTIRE CHE LE PERSONE O GLI ENTI CHE ACQUISTANO I SUOI PRODOTTI, COMPRESI I "RIVENDITORI AUTORIZZATI", DISPONGANO DELLA FORMAZIONE O ESPERIENZA ADEGUATE PER ESEGUIRE LA CORRETTA INSTALLAZIONE DI PRODOTTI PER LA SICUREZZA E PER LA PROTEZIONE ANTINCENDIO.

Per ulteriori informazioni sulle esclusioni di garanzia e sulla sicurezza dei prodotti, consultare il sito <https://firesecurityproducts.com/policy/product-warning/> oppure eseguire la scansione del codice QR.

Direttive Unione Europea	Carrier Fire & Security dichiara che questo dispositivo è conforme ai requisiti applicabili e alle disposizioni della Direttiva 2014/30/UE e/o 2014/35/UE. Per ulteriori informazioni, vedere www.firesecurityproducts.com o www.aritech.com .
REACH	Il prodotto può contenere sostanze che sono anche sostanze appartenenti all'elenco di candidati per una concentrazione superiore allo 0,1% p / p, l'elenco dei candidati pubblicato più di recente è disponibile sul sito Web dell'ECHA. Informazioni sull'uso sicuro sono disponibili all'indirizzo https://firesecurityproducts.com/en/content/introduction-intro
	2012/19/EU (Direttiva WEEE): I prodotti contrassegnati con questo simbolo, non possono essere smaltiti nei comuni contenitori per lo smaltimento rifiuti, nell'Unione Europea. Per il loro corretto smaltimento, potete restituirli al vostro fornitore locale a seguito dell'acquisto di un prodotto nuovo equivalente, oppure rivolgervi e consegnarli presso i centri di raccolta preposti. Per maggiori informazioni vedere: recyclethis.info

Contatto per informazioni

www.firesecurityproducts.com o www.aritech.com

Per l'assistenza clienti, vedere www.firesecurityproducts.com

NL: Installatie instructies

Aansluitprocedure

Sluit, voordat de accu aangesloten wordt, eerst het controlepaneel aan (spanning uitgeschakeld) zoals hierboven staat aangegeven. Wanneer het een nieuwe installatie betreft en de accu voor de eerste keer wordt aangesloten zal de sirene een korte bleep geven i.p.v. een volledig luid alarm. De sirene kan verder niet geactiveerd worden voordat alle ingangsspanningen korrekt zijn (aansluitspanning, trigger hold-off spanning). De sirene wordt geactiveerd wanneer de voedingsspanning verwijderd of aanzienlijk verlaagd wordt of als de hold-off spanning verwijderd wordt.

Technische specificaties

Voeding*	10.0 – 14.5 V $\overline{=}$
Ruststroom	40 mA typ.
Bedrijfsstroom	350 mA typ. (met flitslicht)
Geluidssterkte	114 dB op 1 m, 85 dB op 3 m
Frequentie	1.8 – 3 kHz
Tijdstelling	Aanwezig in 3 min Afregelbaar 5, 10, 20 min
Accu:	
Type	Loodzuur, BS121N, 12 V, 1.2 Ah
Laadvermogen	13.6 – 14.2 V $\overline{=}$
Sabotage	28 V $\overline{=}$, 100 mA max.
Gewicht	1 kg
Afmetingen	210 x 300 x 70 mm

Bedrijfstemperatuur	-25 tot +55°C (geen batterij) 0 to +40°C (met batterij)
---------------------	--

Flitslicht

Bedrijfsstroom	110 mA
Lichtsterkte	100.000 piek luminantie
Levensduur	1.000.000 flitsen
Knippersnelheid	60/min
Ontstoringsnetwerk	Standaard aanwezig

* Aangesloten op een externe voeding met stroom begrenzing (geadviseerd 5A).

Batterij verwijderen/afvoeren

Dit product kan één afgesloten, oplaadbare, BS-type lood-zuur accu bevatten. Het verwijderen van de accu mag alleen uitgevoerd worden door een gekwalificeerde installateur omdat dit invloed kan hebben op de configuratie instellingen van het product, of een alarm kan veroorzaken.

Handel als volgt om de batterij te verwijderen:

1. Zorg ervoor dat de status van uw alarmsysteem zodanig is dat u de behuizing kunt openen zonder een sabotage alarm te veroorzaken.
2. Schakel, indien nodig, de netspanning uit en verwijder de deksel van de behuizing.
3. Koppel de batterij connector los.
4. Verwijder de batterij uit de houder.

Voer, voor een goede recycling, alle batterijen volgens de lokale wetgeving of voorschriften af.

WAARSCHUWING: Er bestaat ontploffingsgevaar wanneer de batterij verkeerd/onjuist is geplaatst. Vervang uitsluitend door hetzelfde of equivalente type aanbevolen door de fabrikant.

Algemene Informatie

Fabrikant	OP DE MARKT GEBRACHT DOOR: Carrier Fire & Security Americas Corporation Inc. 13995 Pasteur Blvd Palm Beach Gardens, FL 33418, USA GEAUTORISEERDE EU VERTEGENWOORDIGER: Carrier Fire & Security B.V. Kelvinstraat 7, 6003 DH Weert, Nederland
-----------	---

Certificatie



Waarschuwingen en disclaimers met betrekking tot de producten



DEZE PRODUCTEN ZIJN BEDOELD VOOR VERKOOP AAN EN INSTALLATIE DOOR GEKVALIFICEERDE BEROEPSKRACHTEN. CARRIER FIRE & SECURITY GEVEN GEEN GARANTIE DAT EEN PERSOON OF ENTITEIT DIE DIENS PRODUCTEN AANSCHAFT, WAARONDER "GEAUTORISEERDE DEALERS" OF "GEAUTORISEERDE WEDERVERKOPERS", OP DE JUISTE WIJZE ZIJN OPGELEID OF VOLDOENDE ERVARING HEBBEN OM PRODUCTEN MET BETREKKING TOT BRAND EN BEVEILIGING OP DE JUISTE WIJZE TE INSTALLEREN.

Zie voor meer informatie over garantiebepalingen en productveiligheid

<https://firesecurityproducts.com/policy/product-warning/> of scan de QR-code.

Richtlijnen Europese Unie	Carrier Fire & Security verklaart hierbij dat dit apparaat voldoet aan de toepasselijke eisen en bepalingen van de Regelgeving 2014/30/EU en/of 2014/35/EU. Voor meer informatie zie www.firesecurityproducts.com of www.aritech.com .
---------------------------	---

REACH	Product kan stoffen bevatten die ook stoffen van de kandidatenlijst zijn in een concentratie van meer dan 0,1% w/w, volgens de meest recent gepubliceerde kandidatenlijst op ECHA-website. Informatie over veilig gebruik is te vinden op https://firesecurityproducts.com/en/content/intrusion-intro
-------	---



2012/19/EU (WEEE richtlijn): Producten met deze label mogen niet verwijderd worden via de gemeentelijke huisvuilscheiding in de Europese Gemeenschap. Voor correcte vorm van kringloop, geef je de producten terug aan jou locale leverancier tijdens het aankopen van een gelijkaardige nieuw toestel, of geef het af aan een gespecialiseerde verzamelpunt. Meer informatie vindt u op de volgende website: recyclethis.info

Contact informatie

www.firesecurityproducts.com of www.aritech.com

Voor klantenondersteuning, zie www.firesecurityproducts.com

PT: Instruções de Instalação

Procedimentos de ligação

Ligue o painel (com a alimentação desligada) à sirene como descrito anteriormente, antes de efectuar a ligação da bateria. Quando a bateria for ligada pela primeira vez, a sirene emite um pequeno beep. A sirene não pode ser activada até que a alimentação e as tensões de hold-off estejam correctas. A sirene será activada se a alimentação for removida ou baixe significativamente ou ainda se a tensão de hold-off for removida.

Especificações técnicas

Alimentação*	10.0 – 14.5 V $\overline{=}$
Corrente	
em Standby	40 mA típica
em operação	350 mA típica (com flash)
Nível sonoro	114 dB a 1 m, 85 dB a 3 m
Frequência	1.8 – 3 kHz
Temporização de Cut off	Preset a 3 min Ajustável 5, 10, 20 min
Bateria:	
Tipo	Ácido da ligação, BS121N, 12 V, 1.2 Ah
Tensão da carga	13.6 – 14.2 V $\overline{=}$
Sabotage	28 V $\overline{=}$, 100 mA max.
Peso	1 kg
Dimensões	210 x 300 x 70 mm
Temperatura de operação	-25 a +55°C (sem bateria) 0 a +40°C (com bateria)
Flash	
Corrente em operação	110 mA

Clara saída	100.000 peak lumens
Tempo da vida	1.000.000 flashes
Flash taxa	60/min
Rede da supressão do ponto	Incorporado (Standard)

* A ser ligado a uma fonte de alimentação externa de corrente limitada (5A recomendado).

Remoção/Descarte de Bateria

Este produto pode conter uma bateria chumbo-ácido do tipo BS, selada, recarregável. Uma vez que a remoção de uma bateria poderá afectar as definições de configuração do produto ou accionar um alarme, apenas um técnico qualificado deverá retirar as baterias.

Para remover a bateria, siga os passos seguintes:

1. Certifique-se de que a configuração do produto permite a sua abertura sem que seja accionado um alarme de tamper.
2. Desligue a alimentação de rede se necessário e remova a tampa.
3. Desligue a bateria.
4. Remova a bateria do suporte.

Para uma reciclagem apropriada, descarte as baterias de acordo com as normas ou regulamentações locais.

CUIDADO: Perigo de explosão se a bateria for incorrectamente substituída. Substitua somente por uma igual ou equivalente, recomendada pelo fabricante.

Certificação e conformidade

Fabricante	COLOCADO NO MERCADO POR: Carrier Fire & Security Americas Corporation Inc. 13995 Pasteur Blvd Palm Beach Gardens, FL 33418, USA REPRESENTANTE EU AUTORIZADO: Carrier Fire & Security B.V. Kelvinstraat 7, 6003 DH Weert, Netherlands
------------	--

Certificação





Avisos e isenções de responsabilidade dos produtos



ESTES PRODUTOS ESTÃO PREVISTOS PARA SEREM VENDIDOS E INSTALADOS POR PROFISSIONAIS QUALIFICADOS. A CARRIER FIRE & SECURITY NÃO PODE APRESENTAR QUALQUER GARANTIA DE QUE QUALQUER PESSOA OU ENTIDADE QUE COMPRE OS SEUS PRODUTOS, INCLUINDO QUALQUER "DISTRIBUIDOR AUTORIZADO" OU "REVENDEDOR AUTORIZADO", TEM FORMAÇÃO OU EXPERIÊNCIA ADEQUADA PARA INSTALAR CORRETAMENTE PRODUTOS RELACIONADOS COM A SEGURANÇA E A PROTEÇÃO CONTRA INCÊNDIOS.

Para mais informações sobre isenções de garantia e sobre a segurança dos produtos, consulte <https://firesecurityproducts.com/policy/product-warning/> ou faça a leitura do código QR.

Directivas da União Europeia	A Carrier Fire & Security declara que estes dispositivo se encontra em conformidade com os requisitos e disposições aplicáveis da Diretiva 2014/30/EU e/ou 2014/35/EU. Para mais informações consulte www.firesecurityproducts.com ou www.aritech.com .
REACH	O produto pode conter substancias da Lista de Candidatos de concentração acima de 0.1% w/w, de acordo com a lista de Candidatos publicada recentemente no site ECHA. Informações de utilização segura podem ser encontradas em https://firesecurityproducts.com/en/content/intrusion-intro
 	2012/19/EU (directiva WEEE, sobre Resíduos de Equipamentos Eléctricos e Electrónicos): Os produtos marcados com este símbolo não podem ser eliminados como lixo municipal não separado na União Europeia. Para uma reciclagem adequada, devolva este equipamento ao fornecedor local aquando da compra de um novo equipamento equivalente, ou coloque-o num ponto de recolha designado para o efeito. Para mais informações, consulte: recyclethis.info

Informação de contacto

www.firesecurityproducts.com ou www.aritech.com

Para assistência ao cliente, consulte www.firesecurityproducts.com