

# AAECU-EOL

## Deteção Linear Analógica AlarmLine II EN unidade de substituição - Módulo EOL

### Geral

---

A AAECU-EOL é uma unidade de Fim de Linha de substituição, para utilização com a unidade de controlo de cabo AlarmLine II Analogue PT Liner Detection (LHD). A unidade de controlo AAECU é fornecida com uma AAECU-EOL, mas no caso da unidade se perder ou danificar, então a AAECU-EOL pode ser fornecida separadamente.



### Detalhes

---

- VdS EN54-22:2015/prA1:2007

# AAECU-EOL

## Deteção Linear Analógica AlarmLine II EN unidade de substituição - Módulo EOL

### Especificações técnicas

#### Físico

Dimensões físicas	100 x 35 x 60 mm (4" x 1 3/8" x 2 3/8") (W x H x D)
Peso líquido	115 g
Tipo de montagem	Montagem em superfície
Materiais (caixa)	Alumínio

#### Ambiental

Temperatura de operação	-40 to +125°C
Humidade relativa	0 to 99% ambient temperature -40 to +40°C / 0 to 75% ambient temperature greater than +40°C
Classificação IP	IP65

#### Regulamentação

Certificação	CE, EN54-22, VdS
--------------	------------------

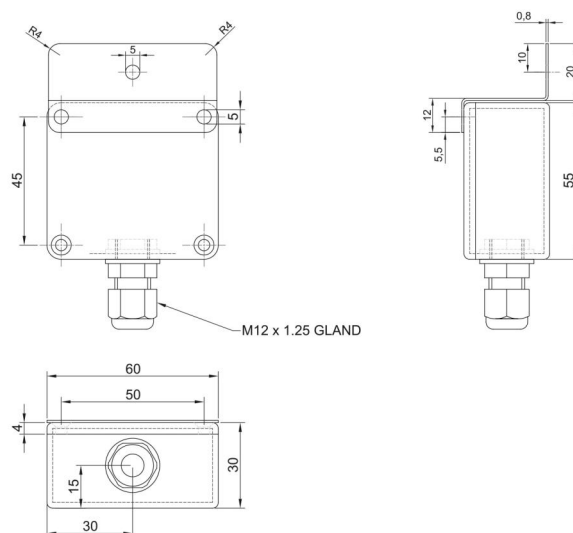

Figure 3. AlarmLine II Analogue EN EOL unit Dimensional Drawing



Como empresa de inovação, a Carrier Fire & Security reserva o direito de alterar as especificações do produto sem aviso prévio. Para obter informações sobre as especificações mais recentes do produto, visite [pt.firesecurityproducts.com](http://pt.firesecurityproducts.com) online ou contate o departamento comercial.